



ГРАДСКА ОПШТИНА ЛАЗАРЕВАЦ  
Карађорђева бр.42  
11550 Л А З А Р Е В А Ц  
Матични број: 17329251,  
ПИБ: 101135869  
ШИФРА ДЕЛАТНОСТИ: 8411  
ИНТЕРНЕТ СТРАНИЦА: [www.lazarevac.rs](http://www.lazarevac.rs)

## **КОНКУРСНА ДОКУМЕНТАЦИЈА** У ЈАВНОЈ НАБАВЦИДОБАРА У ОТВОРЕНОМ ПОСТУПКУ

### **НАБАВКА МАТЕРИЈАЛА ЗА ПОТРЕБЕ ТОПЛИФИКАЦИОНОГ СИСТЕМА ЗА КОНЗУМНО ПОДРУЧЈЕ ЛАЗАРЕВАЦ ОЗНАКА НАБАВКЕ ЈН 15/2019-оп**

	Датум и време:
Рок за достављање понуда:	20.12.2019. године до 10:00 часова
Јавно отварање понуда:	20.12.2019. године у 11:00 часова

Новембар 2019. године

КОНКУРСНА ДОКУМЕНТАЦИЈА САДРЖИ УКУПНО 52 СТРАНА

На основу чл.32. и 61. Закона о јавним набавкама (Сл.гласник РС бр.124/2012,14/2015 и 68/2015. у даљем тексту: ЗЈН РС), Правилника о обавезним елементима конкурсне документације у поступцима јавних набавки и начину доказивања испуњености услова (Сл. Гласник РС бр.86/2015 и 41/2019), Одлуке о покретању поступка јавне набавке број I -01 бр.404-326/2019 од 08.11.2019. године, Решења о образовању комисије за јавну набавку I-01 бр. 404-326.1/2019 08.11.2019.године, припремљена је предметна:

**КОНКУРСНА ДОКУМЕНТАЦИЈА**  
у поступку јавне набавке добара у отвореном поступку

**НАБАВКА МАТЕРИЈАЛА ЗА ПОТРЕБЕ ТОПЛИФИКАЦИОНОГ СИСТЕМА ЗА  
КОНЗУМНО ПОДРУЧЈЕ ЛАЗАРЕВЦА**

Конкурсна документација садржи:

<i>Поглавље</i>	<i>Назив поглавља</i>	<i>страна</i>
I	Општи подаци о јавној набавци	3.
II	Техничке карактеристике, гарантни рок, рок испоруке и место испоруке	4.
III	Услови за учешће у поступку јавне набавке из чл. 75. и 76. ЗЈН и упутство како се доказује испуњеност тих услова	9.
IV	Критеријуми за доделу уговора	13.
V	Упуство понуђачима како да сачине понуду	13.
VI	Обрасци који чине саставни део понуде	25.
	Модел уговора	48.

## I ОПШТИ ПОДАЦИ О ЈАВНОЈ НАБАВЦИ

### I – 1 ПОДАЦИ О НАРУЧИОЦУ

Назив Наручиоца: ГРАДСКА ОПШТИНА ЛАЗАРЕВАЦ  
Седиште Наручиоца: Ул. Карађорђева 42, 11550 Лазаревац  
Интернет страница Наручиоца: [www.lazarevac.rs](http://www.lazarevac.rs)

---

Тел/факс: 011/8122-279

---

Матични број: 17329251  
Шифра делатности: 8411  
ПИБ: 101135869

---

Особа за контакт: С л а в и ц а Ф и л и п о в и ћ

---

Електронска пошта: [sfilipovic@lazarevac.rs](mailto:sfilipovic@lazarevac.rs)

### I – 2 ВРСТА ПОСТУПКА ЈАВНЕ НАБАВКЕ

Ознака набавке: ЈН 15/2019-оп

---

Врста поступка: Отворени поступак, у складу са Законом о јавним набавкама

---

Тип јавне набавке: Набавка није обликована по партијама

---

### I – 3 ПРЕДМЕТ ЈАВНЕ НАБАВКЕ

Врста предмета набавке: Јавна набавка добара  
ОРН број : 44163120 цеви за даљинско грејање

---

Предмет набавке: Набавка материјала за потребе топлификационог система  
за конзумно подручје Лазаревца

---

### I – 4 ЦИЉ ПОСТУПКА

Поступак јавне набавке број 15/2019-оп спроводи се ради закључења уговора о јавној набавци.

## II ТЕХНИЧКИ УСЛОВИ

### А) Техничке карактеристике:

Предизоловану опрему чине:

- Предизоловане челичне цеви,
- Предизоловани бешавни несегментни лукови,
- Предизоловане рачве (II и III етажери)
- Предизоловани паралелни огранци Т-комади
- Предизоловане редуције
- Предизоловане лоптасте славине
- Термоскупљајуће спојнице
- Завршне пролазне капе
- Гумени прстенови
- Компензациони јастуци
- Полиуретанске гредице

### УСЛОВИ ЗА ИСПОРУКУ

Набавка челичних цеви (ЕН 10216-2, ЕН 10217-2, ЕН 10217-5) предизолованих полиуретаном у облози од ХДПЕ (СРПС ЕН 253). У спецификацији приликом наруџбе дефинисаће се дужине цеви (6 или 12 метара) и остали додатни захтеви. На све цеви примењиваће се одредбе стандарда SRPS EN 253, SRPS EN 448; SRPS EN 488, SRPS EN 489, SRPS EN 14419, SRPS EN 13941, SRPS EN ISO 3834-3 и групе стандарда SRPS EN 13480 (у даљем тексту стандарди за испоруку производа).

1. За цеви Ø 219,1/315 доставља се информативна техничка документација која дефинише ове предизоловане цеви.
2. Предизоловане цеви и цевни елементи се састоје од :
  - челичних радних цеви и цевних елемената ;
  - термоизолационог слоја од полиуретанске тврде пене (PUR) ;
  - обложне цеви од тврдог полиетилена (PEHD) ;
  - система за надзор (детекцију цурења).

Систем предизолованих цеви обезбеђује експлоатациони век од најмање 30 година при раду на трајној радној температури од 120°C са могућношћу достизања температуре од 140°C у кратким временским интервалима.

Предизоловане цеви се генерално израђују у дужини од 6 m. Уколико се захтева дужина од 12 m то је назначено у оквиру предмера.

Крајеви предизолованих цеви и цевних елемената у дужини од најмање 150 mm морају бити неизоловани и крајеви припремљени за заваривање. Крајеви радних челичних цеви и цевних елемената морају бити заштићени одговарајућим пластичним поклопцима.

Топлотна проводљивост ( $\lambda_{50^\circ\text{C}}$ ) на нивоу целог предизолованог склопа не сме бити већа од 0,029 W/m·K што произвођач доказује сертификатом о типу производа.

Предизоловане цеви и цевни елементи су опрењени системом за детекцију цурења у складу са одредбама стандарда SRPS EN 14419. Овај двојични систем је изведен од бакарних жица попречног пресека 1,5 mm<sup>2</sup> израђених у складу са одредбама стандарда SRPS EN 13602 у две различите боје (једна жица је пресвучена слојем калаја). У предизолованом склопу жица се не сме настављати и не сме бити изолована.

Радне челичне цеви су израђене, испитане и обележене у складу са стандардима који дефинишу техничке захтеве за њихову испоруку.

≤ 88,9 mm	Бешавне цеви	SRPS EN 10216-2
≥ 114,3 mm	Шавне цеви	SRPS EN 10217-2 , SRPS EN 10217-5

3. Набавка челичних фитинга предизолованих полиуретаном у облози од ХДПЕ (ЕН 448). Приликом наруџбе дефинисаће се геометрија фитинга. На све фитинге примењиваће се одредбе стандарда ЕН 13941.

4. Набавка запорне и комбиноване арматуре до ДН150 (европска директива за опрему под притиском 97/23/ЕУ и СРПС ЕН 1983). Манипулација вентилима (закључно са ДН150) посредством Т кључа. У питању су кугласти вентили са цевним продужецима следећих карактеристика:

- Цевни продужец, тело и манипулативно вретено морају бити израђени од челика П235ГХ.
- Кугла и облога вретена морају бити израђени од нерђајућег челика
- Кућиште вретена мора бити израђено од П355НХ.

5. Набавка материјала и опреме за изолацију и осигурање херметичности изолованих спојних места (термоскупљајуће спојнице и завршне капе са пратећим материјалом). Умрежене цевне спојнице се израђују и испитују у складу са захтевима стандарда SRPS EN 489. За израду спојница се користи умрежени тврди полиетилен (PEHD).

Умрежене термоскупљајуће спојнице се израђују у дужини од 700 mm.

Склоп умрежене термоскупљајуће спојнице обухвата следеће елементе :

- умрежена термоскупљајућа PEHD спојница ;
- фабрички нанета мастик трака од бутил каучука (2 комада) ;
- РЕ чепови за заваривање (2 комада) ;
- припадајућа количина полиуретанске тврде пене (PUR)

## ДОКУМЕНТАЦИЈА ЗА ИСПОРУЧЕНА ДОБРА

Понуђач се обавезује да ће приликом испоруке доставити и одговарајуће атесте основних материјала за предметна добра. Без одговарајућих атеста добра неће бити примљена у магацин Наручиоца, односно, вратиће се Понуђачу.

## ПРИЈЕМНА КОНТРОЛА ИСПОРУЧЕНЕ ОПРЕМЕ

Обавезе уговорних страна приликом примопредаје да се пријем добара врши од стране овлашћеног представника Наручиоца и у присуству овлашћеног представника Испоручиоца, да се приликом примопредаје води записник који овлашћени представници Наручиоца и Испоручиоца састављају и потписују, да отпремницу потврђује потписом овлашћени представник Наручиоца. С тим што је дужан да испоручена добра прегледа и да саопшти примедбе Испоручиоцу у погледу видљивих недостатака, као и обавезе Испоручиоца уколико се утврди постојање недостатака.

**Б) Гарантни рок : 2** (две) године од дана испоруке

\* Спецификација мора бити комплетна са попуњеним свим ставкама

\*\* Техничку спецификацију – стандард прате речи „или одговарајуће“

**Г) Рок испоруке:** сукцесивно по појединачним спецификацијама у року до 25 (двадесетпет) дана од дана издавања наруџбенице изабраном испоручиоцу.

**Д) Место испоруке :** франко магацин ГО Лазаревац (ЈП „Топлификација“)

---

**Потпис овлашћеног лица**

# ОСЛОНАЦ ПРЕДИЗОЛОВАНЕ ЦЕВИ NV200

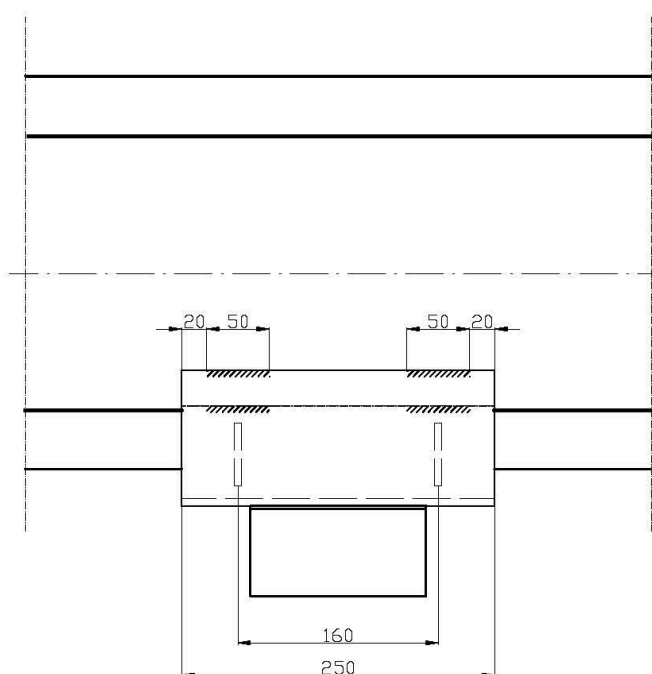
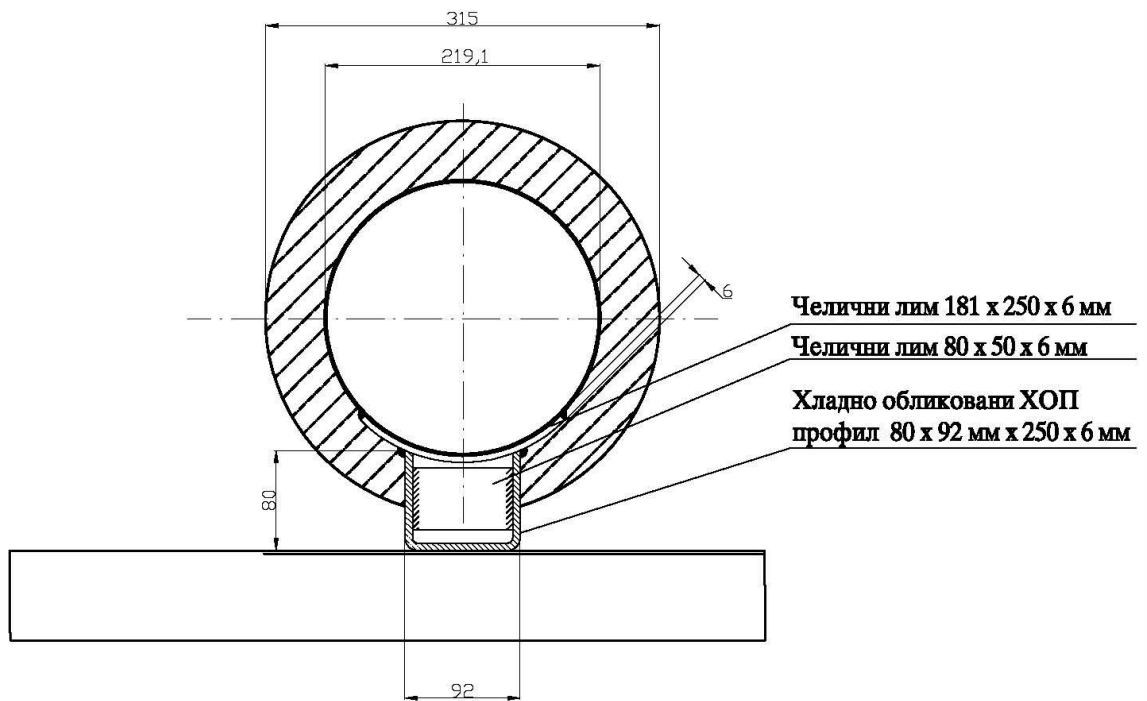

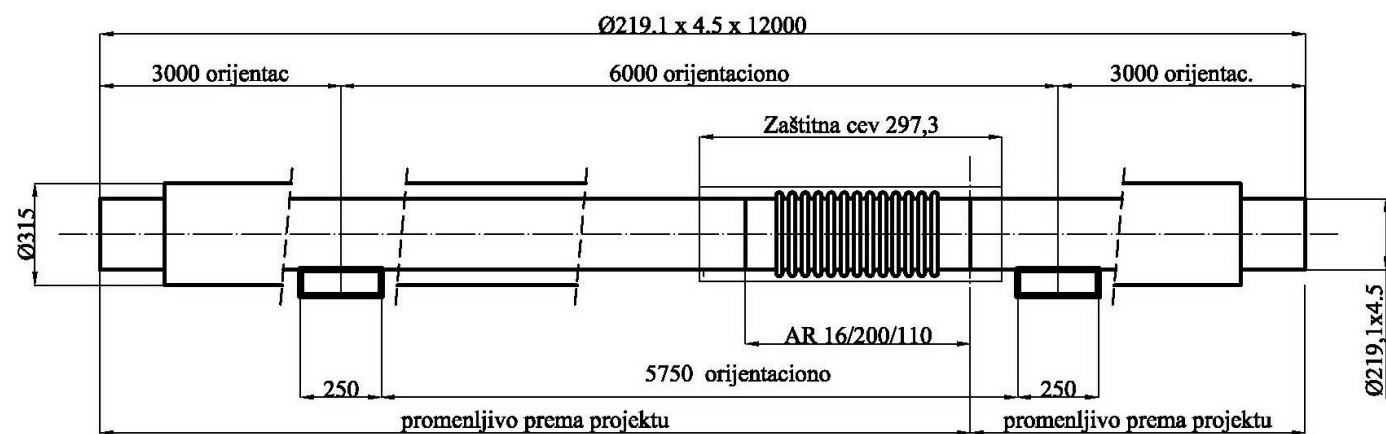
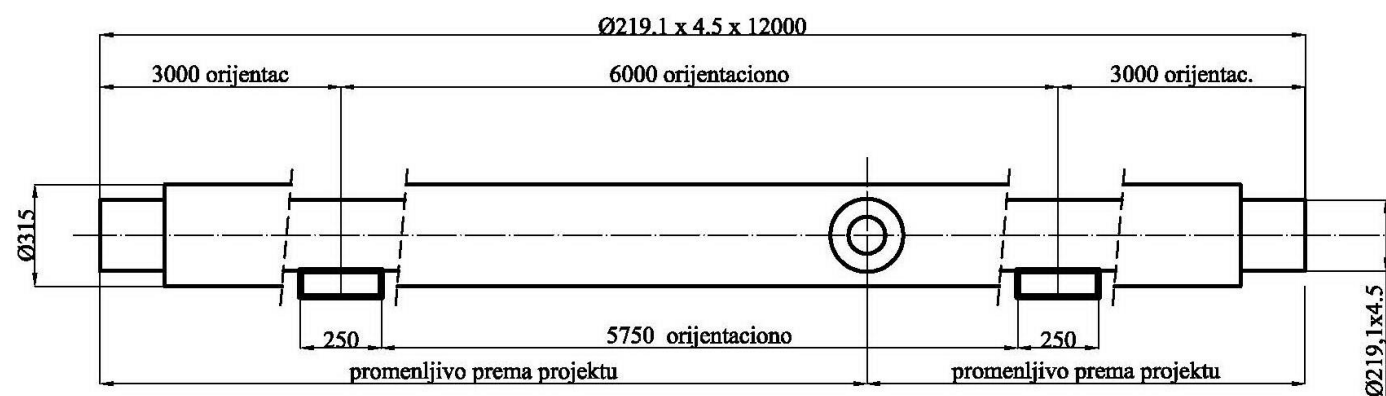
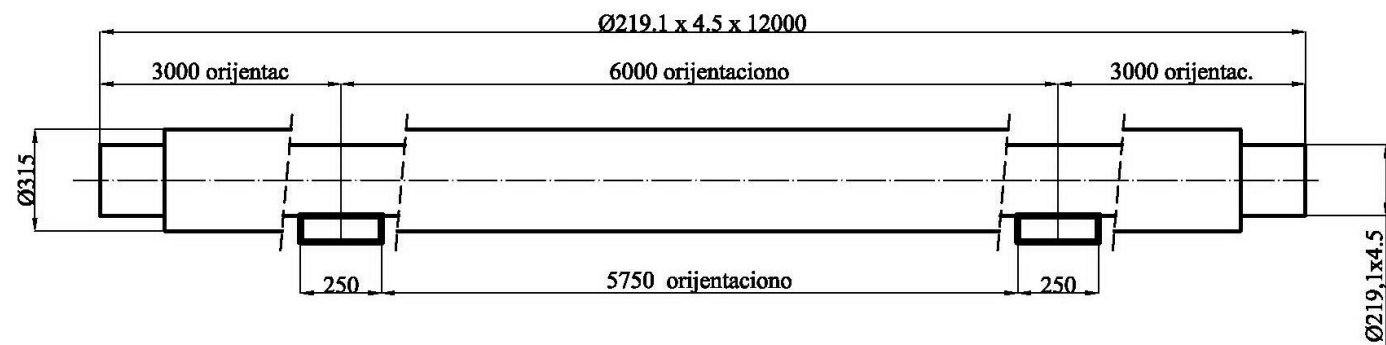

Poprečni presek cevi sa osloncem na posebnom crtežu

Ukupan broj cevi sa priključkom 42 kom  
 Cevi sa priključkom NV 32 6 kom  
 Cevi sa priključkom NV 40 2 kom  
 Cevi sa priključkom NV 50 8 kom  
 Cevi sa priključkom NV 65 6 kom  
 Cevi sa priključkom NV 80 10 kom  
 Cevi sa priključkom NV 100 8 kom  
 Cevi sa priključkom NV 150 2 kom

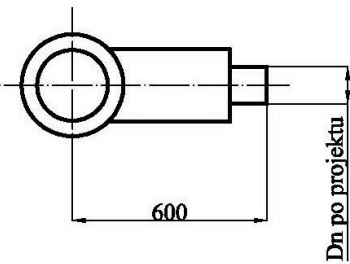

Ukupan broj cevi sa kompenzatorom 32 kom  
 Ugrađuje se 16 parova kompenzatora prednapregnutih prema projektu  
 Zaštitnu cev oko kompenzatora ugraditi tako da ne dođe do deformacije ili oštećenja kompenzatora prilikom transportata i montaže cevi

## DETALJI PREDIZOLOVANIH CEVI Ø 219,1 X 12000



### III УСЛОВИ ЗА УЧЕШЋЕ У ПОСТУПКУ ЈАВНЕ НАБАВКЕ ИЗ ЧЛ. 75. И 76. ЗАКОНА И УПУТСТВО О НАЧИНУ ДОКАЗИВАЊА ИСПУЊЕНОСТИ ТИХ УСЛОВА

Право на учешће у поступку предметне јавне набавке има понуђач, члан групе понуђача и понуђач који наступа са подизвођачем, који испуњава обавезне услове за учешће у поступку јавне набавке дефинисане чл. 75. ЗЈН РС.

#### III-1 ОБАВЕЗНИ УСЛОВИ И НАЧИН ДОКАЗИВАЊА

**1) Услов:** Даје понуђач регистрован код надлежног органа, односно уписан у одговарајући регистар (чл. 75. ст. 1. тач. 1. ЗЈН РС).

**Доказ:** Извод из регистра Агенције за привредне регистре (АПР), односно извод из регистра надлежног привредног суда – за правна лица, односно извод из регистра Агенције за привредне регистре, односно извод из одговарајућег регистра – за предузетнике.

Овај доказ понуђач доставља и за подизвођача, односно достављају га сви чланови групе понуђача у заједничкој понуди.

**2) Услов:** Да понуђач и његов законски заступник није осуђиван за неко од кривичних дела као члан организоване криминалне групе, да није осуђиван за кривична дела против привреде, кривична дела против животне средине, кривично дело примања или давања мита, кривично дело преваре (чл. 75. ст. 1. тач. 2. ЗЈН РС). Уколико понуђач има више законских заступника дужан је да достави доказ за свакогод њих.

#### **Доказ: Правна лица**

1. Извод из казнене евиденције, односно уверење основног суда на чијем подручју се налази седиште домаћег правног лица, односно седиште представништва или огранка страног правног лица, којим се потврђује да правно лице није осуђивано за кривична дела против привреде, кривична дела против животне средине, кривично дело примања или давања мита, кривично дело преваре;

2. Извод из казнене евиденције Посебног одељења за организовани криминал Вишег суда у Београду, којим се потврђује да правно лице није осуђивано за неко од кривичних дела организованог криминала;

3. Извод из казнене евиденције, односно уверење надлежне полицијске управе Министарства унутрашњих послова за законског/е заступника/ке којим се потврђује да законски заступник понуђача није осуђиван за кривична дела против привреде, кривична дела против заштите животне средине, кривично дело примања или давања мита, кривично дело преваре и неко од кривичних дела организованог криминала – захтев за издавање овог уверења можесе поднети према месту рођења или према месту пребивалишта законског заступника, Уколико понуђач има више законских заступника дужан је да достави доказ за сваког од њих;

Ако је више законских заступника за сваког се доставља уверење из казнене евиденције. Овај доказ понуђач доставља и за подизвођача/е, односно достављају га сви чланови групе понуђача у заједничкој понуди.

**НАПОМЕНА: Доказ не може бити старији од два месеца пре отварања понуде.**

### **Доказ: Предузетници и физичка лица**

1. Извод из казнене евиденције, односно уверење надлежне полицијске управе Министарства унутрашњих послова којим се потврђује да није осуђиван за кривична дела против привреде, кривична дела против заштите животне средине, кривично дело примања или давања мита, кривично дело преваре и неко од кривичних дела организованог криминала – захтев за издавање овог уверења може се поднети према месту рођења или према месту пребивалишта законског заступника;

Овај доказ понуђач доставља и за подизвођача/е, односно достављају га сви чланови групе понуђача у заједничкој понуди.

**3) Услов:** Да је понуђач измирио доспеле порезе, доприносе и друге јавне дажбине у складу са прописима Републике Србије или стране државе када има седиште на њеној територији (чл. 75. ст. 1. тач. 4. ЗЈН РС).

#### **Доказ:**

1. Уверења Пореске управе (Министарство надлежно за послове финансија) да је измирио доспеле порезе и доприносе;
2. Уверења надлежне локалне самоуправе да је измирио обавезе по основу изворних локалних јавних прихода;

Овај доказ понуђач доставља и за подизвођача/е, односно достављају га сви чланови групе понуђача у заједничкој понуди.

### **НАПОМЕНА: Доказ не може бити старији од два месеца пре отварања понуде.**

**4) Услов:** Да је понуђач поштовао обавезе које произлазе из важећих прописа о заштити на раду, запошљавању и условима рада, заштити животне средине (чл. 75. ст.2.ЗЈН РС ) и да понуђачу није изречена мера забране обављања делатности, која је на снази у време објављивања позива за подношење понуда (чл.75. ст. 2. ЗЈН РС)

#### **Доказ:**

Потписан и оверен образац (образак из конкурсне документације – Образац бр.1). Изјава мора да буде потписана од стране овлашћеног лица понуђача.

Уколико понуду подноси група понуђача, изјава (образак из конкурсне документације – Образац бр. 1) мора бити потписана од стране овлашћеног лица сваког од понуђача из групе понуђача и оверена печатима.

#### **НАПОМЕНА:**

1. Доказ из тачки 2 и 3 не може бити старији од два месеца пре отварања понуда.
2. Понуђач/подизвођач/члан групе који је уписан у регистар понуђача код Агенције за привредне регистре, није дужан да доставља доказе о испуњености обавезних услова из чл. 75.ст.1.тач.1–4, обзиром да су јавно доступни на интернет страници надлежног органа (интернет страница АПР-а, [www.apr.gov.rs](http://www.apr.gov.rs) делу регистар понуђача).

### III -2 ДОДАТНИ УСЛОВИ ИЗ ЧЛ. 76. ЗЈН РС И НАЧИН ДОКАЗИВАЊА:

Понуђач који учествује у поступку предметне јавне набавке, мора испунити додатне услове за учешће у поступку јавне набавке, дефинисане чл. 76. Закона.

#### III - 2.1 ФИНАНСИЈСКИ КАПАЦИТЕТ

1) **Услов:** Да Понуђач располаже финансијским капацитетом за учешће у поступку предметне јавне набавке, што подразумева да понуђач у последње 6 месеци од дана објаве позива за подношење понуда није био у блокади;

**Доказ: Услов:** Да понуђач није био великвидан (у блокади) у периоду 01.01.2019. – 30.06.2019.г.

**1. Доказ:** Податак исказан на интернет страници НБС-а, у делу претраживање дужника у принудној наплати.

#### ИЛИ

1.\* Уколико податак о ликвидности у захтеваном периоду (број дана великвидности) није доступан на интернет страници НБС-а, у делу претраживање дужника у принудној наплати, понуђач односно члан групе који испуњава 2. додатни услов за финансијски капацитет је у обавези да достави Потврду о броју дана великвидности издату од НБС – одељење Принудне наплате, одсек за пријем основа и налога принудне наплате у Крагујевцу.“

#### III -2.2 ПОСЛОВНИ КАПАЦИТЕТ

1) **Услов:** Да је понуђач је у претходних пет година (2014/15/16/17/18) остварио промет од испоруке добара која су предмет јавне набавке у вредности збирно већој од **100.000.000,00 динара без ПДВ-а;**

**Докази:** Референц листа (Образац 7.) – списак референтних послова са јасно истакнутом вредношћу истих, именом и контактима купца, оверена/е потврда/е о реализацији уговора/послова, као и фотокопије привремених, окончаних ситуација, или оверених рачуна и уговора.

2) **Услов:** Да понуђач поседује следеће важеће сертификате **произвођача** предизолованих система које нуди и то које је дужан да достави уз понуду :

- Сертификовани систем менаџмента квалитета ИСО 9001;
- Сертификат ИСО 14001 (заштита животне средине);
- Сертификат ОХСАС 18001 (безбедност и заштита на раду);
- Сертификат за пројектну класу Ц према ЕН13941 издат од овлашћене контролне организације;
- Сертификат о извршеном типском контролисању производа, сагласно важећим захтевима стандарда и то СРПС ЕН 253, СРПС ЕН 448, СРПС ЕН 488, СРПС ЕН 489, издатим од контролне организације, акредитоване у складу са ИСО/ИЕЦ 17020;
- Сертификат за заваривачки погон произвођача подизолованих система по СРПС ЕН ИСО 3834-3 издат од стране акредитованог сертификованог тела.

**Докази:** Фотокопије важећих сертификата.

3) **Услов:** Овлашћење произвођача предизоловане опреме (Образац 8.)

**Докази:** Образац бр. 8 (из конкурсне документације)

---

Уколико у понуди нису приложени наведени докази о испуњености услова из члана 75. и из члана 76. Закона, као и услова из Конкурсне документације или не достави друге доказе о испуњавању тражених услова, понуда ће бити одбијена као неприхватљива због битних недостатака.

Докази о испуњености услова из Закона и Конкурсне документације могу се достављати у неоввереним копијама, а Наручилац може, пре доношења одлуке о додели уговора, захтевати од понуђача чија је понуда на основу извештаја комисије за јавну набавку оцењена као најповољнија, да у року од пет дана, достави на увид оригинал или оверену копију свих приложених доказа.

Ако понуђач у остављеном примереном року не достави на увид Наручиоцу оригинал или оверену копију тражених доказа, Наручилац ће његову понуду одбити као неприхватљиву.

Ако понуђач има седиште у иностраној држави, документација за доказивање испуњености услова мора бити оверена од стране надлежног органа државе у којој понуђач има седиште (управног или судског органа, односно привредне коморе) односно амбасаде те државе у Републици Србији и достављена у преводу на српски језик, овереном од стране овлашћеног судског тумача за предметни странијезик.

Наручилац задржава право да провери да ли су документи којима понуђач доказује испуњеност тражених услова издати од стране надлежних органа те државе.

Ако понуђач није могао да прибави тражена документа у року за подношење понуда, због тога што она до тренутка подношења понуде нису могла бити издата по прописима државе у којој понуђач има седиште и уколико уз понуду приложи и одговарајући доказ за то, Наручилац ће дозволити понуђачу да накнадно достави тражена документа у примереном року.

Ако се у држави у којој понуђач има седиште не издају докази из члана 77. Закона, понуђач може уместо доказа приложити своју писмену изјаву, дату под кривичном и материјалном одговорношћу, оверену пред судским или управним органом, јавним бележником или другим надлежним органом те државе.

Понуђач је дужан да без одлагања достави Наручиоцу писмено обавештење о било којој промени у вези са испуњеношћу услова, која наступи до доношења одлуке о додели уговора, односно до закључења уговора, као и током важења уговора, и да промену документује на прописани начин.

## IV КРИТЕРИЈУМ ЗА ДОДЕЛУ УГОВОРА

Критеријум за доделу уговора је **најнижа понуђена цена**.

### **ЕЛЕМЕНТИ КРИТЕРИЈУМА, ОДНОСНО НАЧИН НА ОСНОВУ КОЈЕГ ЋЕ НАРУЧИЛАЦ ИЗВРШИТИ ДОДЕЛУ УГОВОРА У СИТУАЦИЈИ КАДА ПОСТОЈЕ ДВЕ ИЛИ ВИШЕ ПОНУДА СА ИСТОМ ПОНУЂЕНОМ ЦЕНОМ**

Уколико две или више понуда имају исту најнижу понуђену цену предност ће имати онај који је понудио краћи рок испоруке. Уколико су понуђачи и тада изједначени предност ће имати онај понуђач који је понудио дужи гарантни рок.

Уколико постоје две или више понуда са најнижом понуђеном ценом, роком испоруке и гарантним роком. Комисија ће доделити уговор понуђачу извлачењем путем жреба. Наручилац ће писмено обавестити све понуђаче о датуму када ће се одржати извлачење путем жреба. Извлачење ће се извршити јавно, у присуству понуђача, и то тако што ће називе понуђача који имају исте најниже понуђене цене, исписати на одвојеним папирима, који су исте величине и боје, те ће све те папире ставити у провидну кутију одакле ће извући све папире, а Понуђачу чији назив буде на првом извученом папиру ће бити додељен уговор о јавној набавци. О поступку жреба биће сачињен записник.

## V УПУТСТВО ПОНУЂАЧИМА КАКО ДА САЧИНЕ ПОНУДУ

### **V – 1 ЈЕЗИК ПОНУДЕ**

Понуда и докази који се подносе уз понуду састављени су на српском језику. Поступак се води на српском језику.

Понуђач је у обавези да уз доказе који су на страном језику, достави и њихов превод на српски језик оверен од стране судског тумача за предметни странијезик.

### **V -2 ВАЛУТА И НАЧИН НА КОЈИ МОРА ДА БУДЕ НАВЕДЕНА И ИЗРАЖЕНА ПОНУДА**

Цена мора бити изказана у динарима, са и без пореза на додату вредност, са урачунатим свим трошковима које Понуђач има у реализацији јавне набавке, с тим да ће се за оцену понуде узимати у обзир цена без пореза на додату вредност.

Цена је фиксна и не може се мењати.

Ако је у понуди исказана необичајено ниска цена, Наручилац ће поступити у складу са чл. 92 ЗЈН РС.

Цену је потребно изразити нумерички и текстуално, при чему текстуално изражена цена има предност у случају несагласности.

## V -3 ПОНУДА СА ВАРИЈАНТАМА

Понуда са варијантама није дозвољена.

## V -4 НАЧИН, РОК И УСЛОВИ ПЛАЋАЊА, ГАРАНТНИ РОК, КАО И ДРУГЕ ОКОЛНОСТИ ОД КОЈИХ ЗАВИСИ ПОНУДА

## V - 4 НАЧИН, РОК И УСЛОВИ ПЛАЋАЊА, ГАРАНТНИ РОК, КАО И ДРУГЕ ОКОЛНОСТИ ОД КОЈИХ ЗАВИСИ ПОНУДА

### 1) НАЧИН, РОК И УСЛОВИ ПЛАЋАЊА

Наручилац ће уговорену цену платити по испорученим добрима у законском року, односно у року до 45 дана од дана овере рачуна за испоручену робу .

Плаћање се врши уплатом на рачун понуђача. Плаћање уговорене цене извршиће се у динарима на текући рачун Понуђача, наведен у обрасцу понуде из конкурсне документације, односно текући рачун члана групе из заједничке понуде, наведен у споразуму учесника у заједничкој понуди.

Рачуни за извршену испоруку добара обавезно морају да буду насловљени на Наручиоца, са наведеним: **бројем уговора Наручиоца, ознаком јавне набавке и местом испоруке.**

### 2) ЗАХТЕВИ У ПОГЛЕДУ ГАРАНТНОГ РОКА

**Минимум гарантни рок на испоручену робу је 2 (две) године од дана испоруке добара.**

### 3) ЗАХТЕВИ У ПОГЛЕДУ РОКА ИСПОРУКЕ

**Рок испоруке :** сукцесивно по појединачним спецификацијама у року до 25 (двадесетпет) дана од дана издавања наруџбенице изабраном испоручиоцу.

### 4) ЗАХТЕВИ У ПОГЛЕДУ РОКА ВАЖЕЊА ПОНУДЕ

**Рок важења понуде је минимум 60 (шездесет) дана од дана јавног отварања понуда. Понуђач је дужан да у понуди назначи рок важења понуде.**

Понуда која има краћи рок важења понуде од 60 дана, као и понуда у којој понуђач није навео рок важења понуде, биће одбијена као неприхватљива.

## V -5 СРЕДСТВА ФИНАНСИЈСКОГ ОБЕЗБЕЂЕЊА

1. Понуђач је дужан да у понуди достави:

1.1 Понуђач је у обавези да достави банкарску гаранцију за озбиљност понуде у износу од 2% од укупне вредности понуде, без ПДВ-а.

Банкарску гаранцију понуђач обезбеђује о свом трошку и иста мора бити неопозива, безусловна, без права на приговор и наплата на први позив, са роком важења 60 (шездесет) дана од дана отварања понуда.

Наручилац ће уновчити банкарску гаранцију дату уз понуду уколико:

- 1) понуђач након истека рока за подношење понуда повуче, опозове или измени своју понуду, или
- 2) понуђач коме је додељен уговор благовремено не потпише уговор о јавној набавци.

Наручилац ће вратити гаранције понуђачима са којима није закључен уговор, одмах по закључењу уговора са изабраним понуђачем.

Уколико понуђач не достави ову банкарску гаранцију понуда ће бити одбијена као неприхватљива

Наручилац има право да активира банкарску гаранцију за озбиљност понуде у следећим случајевима:

Ако понуђач у периоду важења понуде

- одустане од надметања;
- покуша на било који начин да изврши утицај на Наручиоца и наруши регуларност поступка;
- одустане од иницијално датих услова и прихваћених обавеза.

**1.2** Изабрани понуђач се обавезује да у року од 7 дана од дана закључења уговора преда Наручиоцу банкарску гаранцију за добро извршење посла, која ће бити са клаузулама: неопозива, безусловна, наплата на први позив и без права на приговор. Банкарска гаранција за добро извршење посла издаје се у висини од 10 % од укупне вредности уговора без ПДВ-а, са роком важности 5 (пет) дана дужи од рока за извршење посла. Ако се за време трајања уговора промене рокови за извршење уговорне обавезе, важност банкарске гаранције за добро извршење посла мора да се продужи.

Наручилац има право да активира банкарску гаранцију за добро извршење посла, у случају кад не достави банкарску гаранцију и случају да понуђач не буде извршавао своје уговорне обавезе у роковима

**1.3** Изабрани понуђач се обавезује да у року од 7 дана од дана примопредаје добара и испостављања отпремнице преда Наручиоцу банкарску гаранцију за отклањање грешака у гарантном року, која ће бити са клаузулама: неопозива, безусловна, наплата на први позив и без права на приговор. Банкарска гаранција за отклањање грешака у гарантном року се издаје у висини 5% од укупне вредности уговора, без ПДВ-а. Рок важења банкарске гаранције мора бити 5 (пет) дана дужи од гарантног рока.

Наручилац ће уновчити банкарску гаранцију за отклањање грешака у гарантном року, у случају да понуђач не одазове позиву Наручиоца у року од 5 дана да отклони о свом трошку све недостатке који се односе на уговорени квалитет добра, а који нису настали неправилном употребом, као и сва оштећења проузрокована овим недостатцима.

## **V-6 НАЧИН ПОДНОШЕЊА ПОНУДЕ**

Понуда се припрема у складу са позивом за подношење понуда објављеним на порталу јавних набавки, интернет страници Наручиоца, Порталу службених гласила Републике Србије и база прописа и у складу са Конкурсно документацијом. Конкурсна документација се преузима преко Портала јавних набавки и интернет страници Наручиоца [www.lazarevac.rs](http://www.lazarevac.rs).

Понуде се подnose у затвореној коверти (омоту) са знаком:

**- ПОНУДА (НЕ ОТВАРАЈ) –**

- Ознака набавке: 15/2019 – оп

- Набавка материјала за потребе топлификационог система за конзумно подручје Лазаревац -  
**САМОСТАЛНА ПОНУДА/ЗАЈЕДНИЧКА ПОНУДА/ ПОНУДА СА ПОДИЗВОЂАЧИМА -**  
(у зависности од облика наступа понуђача)

На полеђини коверте мора бити наведено: пуно пословно име, адреса понуђача, односно свих подизвођача, односно свих чланова групе, бројеви телефона, факса, е-маил адресе и особе за контакт.

Понуђач подноси понуду на начин описан у претходном ставу, тако да се приликом отварања понуда може са сигурношћу утврдити да се први пут отвара.

Понуде се достављају путем поште или лично на адресу Наручиоца – Градска Општина Лазаревац, 11550 Лазаревац, ул. Карађорђева бр. 42.

**Благовременом понудом** ће се сматрати само понуде примљене у писарницу Наручиоца без обзира на начин доставе, до датума и времена одређеног у тексту позива и конкурсној документацији за предметну јавну набавку и то до **20.12.2019. године у 10 часова.**

Понуде које пристигну после рока наведеног у претходном ставу сматраће се неблаговременом. Неблаговремена понуда неће се отварати и по окончању поступка отварања ће бити враћена понуђачу, са знаком да је понуда поднета неблаговремено.

Јавно отварање понуда ће се обавити **20.12.2019. године у 11 часова** у просторијама Наручиоца, градска општина Лазаревац, Ул. Карађорђева бр. 42 ( I спрат канцеларија 21) уз присуство овлашћених представника понуђача.

Пре почетка поступка јавног отварања понуда, овлашћени представници понуђача, који ће учествовати у поступку отварања понуда, дужни су да Наручиоцу доставе писмено овлашћење за учешће и предузимање одређених радњи у поступку отварања понуда, као и личну карту на увид. Овлашћење мора бити заведено код понуђача, оверено печатом и потписано од стране овлашћеног лица понуђача.

#### **V-7 ПОДАЦИ О ОБАВЕЗНОЈ САДРЖИНИ ПОНУДЕ**

Обавезну садржину понуде чине докази тражени Конкурсном документацијом, као и попуњени, потписани и оверени обрасци из Конкурсне документације.

#### **V-8 НАЧИН ИЗМЕНЕ, ДОПУНЕ И ОПОЗИВА ПОНУДЕ**

У року за подношење понуда понуђач може да измени, допуни или опозове понуду на начин који је одређен за подношење понуда. Понуђач је дужан да јасно назначи који део понуде мења односно која документа накнадно доставља.

Измену, допуну или опозив понуде треба доставити на адресу Наручиоца – Градска Општина Лазаревац, 11550 Лазаревац, ул. Карађорђева бр. 42 са знаком:



### **ИЗМЕНА ПОНУДЕ ЗА ЈАВНУ НАБАВКУ 15/2019-оп**

Набавка материјала за потребе топлификационог система за конзумно подручје Лазаревца  
– НЕ ОТВАРАТИ

или

### **ДОПУНА ПОНУДЕ ЗА ЈАВНУ НАБАВКУ 15/2019-оп**

Набавка материјала за потребе топлификационог система за конзумно подручје Лазаревца  
– НЕ ОТВАРАТИ

или

### **ОПОЗИВ ПОНУДЕ ЗА ЈАВНУ НАБАВКУ 15/2019-оп**

Набавка материјала за потребе топлификационог система за конзумно подручје Лазаревца  
– НЕ ОТВАРАТИ

или

### **ИЗМЕНА И ДОПУНА ПОНУДЕ ЗА ЈАВНУ НАБАВКУ 15/2019-оп**

Набавка материјала за потребе топлификационог система за конзумно подручје Лазаревца  
– НЕ ОТВАРАТИ

На полеђини коверте или на кутији навести назив и адресу понуђача. У случају да понуду подноси група понуђача, на коверти је потребно назначити да се ради о групи понуђача и навести називе и адресе свих учесника у заједничкој понуди.

По истеку рока за подношење понуда понуђач не може да повуче нити да мења своју понуду. Промена првобитно понуђене цене није дозвољена у форми одобравања попушта на понуђену цену већ искључиво у форми измене понуде за јавну набавку.

#### **V -9 ИСПРАВКА ГРЕШАКА У ПОДНЕТОЈ ПОНУДИ**

Уколико понуђач начини грешку у попуњавању, дужан је да исту исправи и правилно наведе, а место начињене грешке парафира и овери печатом.

Наручилац може, уз сагласност понуђача, да изврши исправке рачунских грешака уочених приликом разматрања понуде по окончаном поступку отварања понуда.

У случају разлике између јединичне и укупне цене, меродавна је јединична цена.

Ако се понуђач не сагласи са исправком рачунских грешака, Наручилац ће његову понуду одбити као неприхватљиву.

#### **V -10 ОБАВЕШТЕЊЕ ПОНУЂАЧУ У ВЕЗИ СА ПОДНОШЕЊЕМ ПОНУДЕ**

Понуђач може да поднесе само једну понуду.

Понуђач је дужан да испуни обавезе и додатне услове, у складу са чланом 75. и чланом 76. Закона о јавним набавкама и упутством како се доказује испуњеност тих услова.

Понуђач који је самостално поднео понуду не може истовремено да учествује у заједничкој понуди или као подизвођач, нити да учествује у више заједничких понуда.

## **V -11 САМОСТАЛНО ПОДНОШЕЊЕ ПОНУДЕ**

Понуду може поднети понуђач који наступа самостално.

Понуђач је дужан да испуни обавезне и додатне услове, у свему на начин дефинисан условима за учешће у поступку јавне набавке из чл. 75. и 76. ЗЈН РС и упутства како се доказује испуњеност тих услова.

Понуђач који је самостално поднео понуду не може истовремено да учествује у заједничкој понуди или као подизвођач, нити да учествује у више заједничких понуда.

## **V-12 ПОНУДА СА ПОДИЗВОЂАЧЕМ**

Уколико понуђач подноси понуду са подизвођачем дужан је да у Обрасцу понуде (Образац бр. 1) наведе да понуду подноси са подизвођачем, проценат укупне вредности набавке коју ће поверити подизвођачу, а који не може бити већи од 50% као и део предметне набавке који ће извршити преко подизвођача.

Подизвођач не може допунити доказе о испуњености додатних услова за понуђача.

Подизвођач је дужан да испуни обавезе услове, у свему на начин дефинисан Условима за учешће у поступку јавне набавке из 75. и 76. ЗЈН РС и упутство како се доказује испуњеност тих услова.

Понуђач у Обрасцу понуде (Образац бр. 1) наводи назив и седиште подизвођача, уколико ће делимично извршење набавке поверити подизвођачу. Понуђач не може ангажовати као подизвођача лице којенијенавео у понуди, у супротном Наручилац ће реализовати средство обезбеђења и раскинути уговор, осим ако би раскидом уговора Наручилац претрпео знатну штету

Понуђач у потпуности одговара Наручиоцу за извршење обавеза из поступка јавне набавке, односно извршење уговорених обавеза, без обзира на број подизвођача.

Понуђач је дужан да Наручиоцу, на његов захтев, омогући приступ код подизвођача, ради утврђивања испуњености тражених услова.

Лицеу односу са којим постоји сукобинтереса, не може бити подизвођач понуђачу којем је додељен уговор.

## **V -13 ЗАЈЕДНИЧКА ПОНУДА**

Понуду може поднети група понуђача као заједничку понуду.

Група понуђача може да се определи да образце дате у конкурсној документацији потписују сви понуђачи из групе понуђача или група понуђача може да одреди једног понуђача из групе који ће потписивати образце дате у конкурсној документацији, изузев образаца који подразумевају давање *изјава под материјалном и кривичном одговорношћу (нпр. Изјава о независној понуди, Изјава о испуњавању услова из чл. 75 и 76. ЗЈН), који морају бити потписани од стране сваког понуђача из групе понуђача.*

Уколико понуду подноси група понуђача саставни део понуде мора бити споразум којим се понуђач из групе међусобно и према наручиоцу обавезују на извршење јавне набавке, а који обавезно садрже податке из члана 81 став 4, и то:

- о члану групе који ће бити носилац посла, односно који ће поднети понуду и који ће заступати групу понуђача пред наручиоцем и опис посла сваког од понуђача из групе понуђача и извршењу уговора

- споразум такође мора да садржи податке о:

\* понуђачи који ће у име групе понуђача потписивати уговор,

\* понуђачу који ће издавати рачун и

\* рачун на који ће бити извршено плаћање

Понуђачи из групе понуђача одговарају неограничено солидарнопрема наручиоцу

Задруга може поднети понуду самостално, у своје име, а за рачун задругара или заједничка понуда у име задругара

Ако задруга подноси понуду у своје за обавезе из поступка јавне набавке и уговора о јавној набавци одговара задруга и задругари у складу са законом

Ако задруга подноси заједничку понуду у име задругара, за обавезе из поступка јавне набавке и уговора о јавној набавци неограничено солидарно одговарају задругари

Група понуђача је у обавези да у **образцу ( Образац бр. 3 )** наведе све чланове групе, као и да сваки члан групе потписом законског заступника своје учешће у заједничкој понуди.

#### **V - 14 ЗАШТИТА ПОВЕРЉИВОСТИ ПОДАТАКА КОЈЕ НАРУЧИЛАЦ СТАВЉА ПОНУЂАЧИМА НА РАСПОЛАГАЊЕ, УКЉУЧУЈУЋИ И ЊИХОВЕ ПОДИЗВОЂАЧЕ**

Наручилац је дужан да:

1. Чува као поверљиве све податке о понуђачима садржане у понуди које је као такве, у складу са ЗЈН РС, понуђач означио у понуди;
2. Одбије давање информације која би значила повреду поверљивости података добијених у понуди;
3. Чува као пословну тајну имена, заинтересованих лица, понуђача, као и податке о поднетим понудама, до отварања понуда

Неће се сматрати поверљивим докази о испуњености обавезних услова, цена и други подаци из понуде који су од значаја за примену елемената критеријума и рангирање понуда.

#### **V- 15 ДОДАТНЕ ИНФОРМАЦИЈЕ ИЛИ ПОЈАШЊЕЊА У ВЕЗИ СА ПРИПРЕМАЊЕМ ПОНУДА**

Додатне информације или појашњења, као и свака друга комуникација у вези са припремањем понуде и поступком набавке, у вези са припремањем понуде одвија се у складу са чл.20.ЗЈН РС и то искључиво у писаном облику (путем поште на адресу Наручиоца, на е-маил [sfilipovic@lazarevac.rs](mailto:sfilipovic@lazarevac.rs) или факсом на број 011/ 8122 279).

Тражење додатних информација или појашњења телефоном није дозвољено.

Захтев за додатним информацијама или појашњењем у вези са припремањем понуде достављају се са обавезном назнаком:

„ЗАХТЕВ ЗА ДОДАТНИМ ИНФОРМАЦИЈАМА ИЛИ ПОЈАШЊЕЊЕМ КОНКУРСНЕ  
ДОКУМЕНТАЦИЈЕ:

**Ознака набавке: 15/2019-оп** – Набавка материјала за потребе топлификационог система за конзумно подручје Лазаревца

Пуно пословно име, адреса, број телефона, факса, е-маил адреса, особа за контакт понуђача

Наручилац ће у року од три дана од дана пријема захтева, објавити одговор на Порталу јавних набавки и на својој интернет страници.

#### **V - 16 КОМУНИКАЦИЈА**

Комуникација у поступку јавне набавке одвија се писаним путем, односно путем поште, електронске поште или путем факса, као и објављивањем од стране Наручиоца на Порталу јавних набавки и интернет адреси Наручиоца [www.lazarevac.rs](http://www.lazarevac.rs).

Ако је документ из поступка јавне набавке достављен од стране Наручиоца или понуђача путем електронске поште или факсом, страна која је извршила достављање дужна је да од друге стране захтева да на исти начин потврди пријем тог документа, што је друга страна дужна и да учини када је то неопходно као доказ да је извршено достављање.

#### **V - 17 ДОДАТНА ОБЈАШЊЕЊА ОД ПОНУЂАЧА ПОСЛЕ ОТВАРАЊА ПОНУДА И КОНТРОЛА И КОНТРОЛА КОД ПОНУЂАЧА ОДНОСНО ЊЕГОВОГ ПОДИЗВОЂАЧА**

После отварања понуда Наручилац може приликом стручне оцене понуда да у писаном облику захтева од понуђача додатна објашњења која ће му помоћи при прегледу, вредновању и упоређивању понуда, а може да врши контролу (увид) код понуђача, односно његовог подизвођача (члан 93. ЗЈН).

Уколико Наручилац оцени да су потребна додатна објашњења или је потребно извршити контролу (увид) код понуђача, односно његовог подизвођача, Наручилац ће понуђачу оставити примерени рок да поступи по позиву Наручиоца, односно да омогући Наручиоцу контролу (увид) код понуђача, као и код његовог подизвођача.

Наручилац може уз сагласност понуђача да изврши исправке рачунских грешака уочених приликом разматрања понуде по окончаном поступку отварања.

У случају разлике између јединичне и укупне цене, меродавна је јединична цена.

#### **V -18 КОРИШЋЕЊЕ ПАТЕНАТА И ОДГОВОРНОСТ ЗА ПОВРЕДУ ЗАШТИЋЕНИХ ПРАВА ИНТЕЛЕКТУАЛНЕ СВОЈИНЕ ТРЕЋИХ ЛИЦА**

Накнада за коришћење патената, као и одговорност за повреду заштитних права интелектуалне својине трећих лица сноси понуђач.

#### **V– 19 ПОШТОВАЊЕ ОБАВЕЗА КОЈЕ ПРОИЗИЛАЗЕ ИЗ ВАЖЕЋИХ ПРОПИСА**

Понуђач је дужан да поштује све обавезе које произилазе из важећих прописа о заштити на раду, запошљавању и условима рада, заштити животне средине, као и да гарантује да је ималац права интелектуалне својине.

## V-20 ЗАШТИТА ПРАВА ПОНУЂАЧА

Захтев за заштиту права подноси се Наручиоцу, а копија се истовремено доставља Републичкој комисији.

Захтев за заштиту права може се поднети у току целог поступка јавне набавке, против сваке радње Наручиоца, осим ако законом није другачије одређено.

Захтев за заштиту права којим се оспорава врста поступка, садржина позива за подношење понуда или конкурсне документације сматраће се благовременим ако је примљен од стране Наручиоца најкасније седам дана пре истека рока за подношење понуда, без обзира на начин достављања и уколико је подносилац захтева у складу са чл. 63. ст.2. ЗЈН РС указао Наручиоцу на евентуалне недостатке и неправилности, а Наручилац исте није отклонио.

Захтев за заштиту права којим се оспоравају радње које Наручилац предузме пре истека рока за подношење понуда, а након истека рока чл. 149. ст. 3. ЗЈН РС, сматраће се благовременим уколико је поднет најкасније до истека рока за подношење понуда.

После доношења одлуке о додели уговора и одлуке о обустави поступка, рок за подношење захтева за заштиту права је десет дана од дана објављивања одлуке на Порталу јавних набавки.

Захтевом за заштиту права не могу се оспоравати радње Наручиоца предузете у поступку јавне набавке ако су подносиоцу захтева били или могли бити познати разлози за његово подношење пре истека рока за подношење захтева из чл. 149. ст. 3. и 4., а подносилац захтева га није поднео пре истека тог рока.

Ако је у истом поступку јавне набавке поново поднет захтев за заштиту права од стране истог подносиоца захтева, у том захтеву се не могу оспоравати радње Наручиоца за које је подносилац захтева знао или могао знати приликом подношења претходног захтева. Захтев за заштиту права не задржава даље активности Наручиоца у поступку јавне набавке у складу са одредбама чл. 150. ЗЈН РС.

Подносилац захтева је дужан да на рачун буџета Републике Србије број: 840-30678845-06, уплати таксу у складу са чл. 156 ЗЈН РС и упутством о уплати таксе за подношење захтева за заштиту права, које је доступно на интернет страници Републичке комисије за заштиту права у поступцима јавних набавки.

## V-21 УВИД У ДОКУМЕНТАЦИЈУ

Понуђач има право да изврши увид у документацију о спроведеном поступку јавне набавке после доношења одлуке о додели уговора, односно одлуке о обустави поступка о чему може поднети писмени захтев Наручиоцу путем електронске поште, факсом или путем поште.

Наручилац ће лицу из претходног става, омогућити увид у документацију и копирање документације из поступка о трошку подносиоца захтева, у року од три дана од дана пријема писаног захтева, уз обавезу да заштити податке у складу са чл. 14. и 15. ЗЈН РС.

## **V– 22 ИЗМЕНЕ ТОКОМ ТРАЈАЊА УГОВОРА**

Наручилац може након закључења уговора о јавној набавци без спровођења поступка јавне набавке повећати обим предмета набавке, с тим да се вредност уговора може повећати максимално до 5% од укупне вредности првобитно закљученог уговора, при чему укупна вредност повећања уговора не може да буде већа од вредности из члана 39. став 1. овог закона.

Могућност измене уговора о јавној набавци постоји и у случају оправданог продужења уговореног рока за испоруку добра, уколико Понуђач буде спречен ванредним догађајима који се нису могли предвидети.

Наручилац Одлуком о измени уговора о јавној набавци продужује уговорени рок, закључењем Анекса уговора.

## **V - 23 НЕУОБИЧАЈЕНО НИСКА ЦЕНА**

Наручилац може да одбије понуду због необичајено ниске цене.

Необичајено ниска цена у смислу ЗЈН РС је понуђена цена која значајно одступа у односу на тржишно упоредиво цену и изазива сумњу у могућност извршења јавне набавке у складу са понуђеним условима.

Ако Наручилац оцени да понуда садржи необичајено ниску цену, захтеваће од понуђача детаљно образложење свих њених саставних делова које сматра меродавним, а нарочито наводе у погледу економике начина градње, производње или изабраних техничких решења, у погледу изузетно повољних услова који понуђачу стоје на располагању за извршење уговора или у погледу оригиналности производа, услуга или радова који понуђач нуди.

## **V - 24 НЕГАТИВНЕ РЕФЕРЕНЦЕ**

Наручилац може одбити понуду уколико поседују доказ да је понуђач у претходне три године пре објављивања позива за подношење понуда у поступку јавне набавке:

- 1) Поступао супротно забрани из чл. 23. и чл. 25. ЗЈН РС
- 2) Учинио повреду конкуренције
- 3) Доставио неистине податке у понуди или без оправданих разлога одбио да закључи уговор о јавној набавци, након што му је уговор додељен
- 4) Одбио да достави доказе и средства обезбеђења шта се у понуди обавезао

Наручилац може одбити понуду уколико поседује доказ који потврђује да понуђач није испуњавао своје обавезе по раније закљученим уговорима о јавним набавкама који су се односили на исти предмет набавке, за период од претходне три године пре објављивања позива за подношење понуда.

Доказ може бити:

- 1) Правоснажна судска одлука или коначна одлука другог надлежног органа
- 2) Исправа о реализованом средству обезбеђења испуњења обавеза у поступку јавне набавке или испуњења уговорених обавеза
- 3) Исправа о наплаћеној уговореној казни
- 4) Рекламација потрошача, односно Инвеститора, уколико нису отклоњене у уговореном року
- 5) Извештај надзорног органа о изведеним радовима који нису у складу са пројектом, односно уговором

- 6) Изјава о раскиду уговора због неиспуњених битних елемената уговора дата на начин и под условима предвиђеним законом којим се уређују облигациони односи
- 7) Доказ о ангажовању на извршењу уговора о јавној набавци лица која нису означена у понуди као подизвођачи, односно чланови групе понуђача
- 8) Други одговарајући доказ примерен предмету јавне набавке, који се односи на испуњење обавеза у ранијим поступцима јавне набавке или по раније закљученим уговорима о јавним набавкама

Наручилац може одбити понуду ако поседује доказ – правоснажну судску одлуку или коначну одлуку другог надлежног органа који се односи на поступак који је спровео или уговор који је закључио и други наручилац ако је предмет јавне набавке истоврстан.

#### **V - 25 РОК ЗА ДОНОШЕЊЕ ОДЛУКЕ О ДОДЕЛИ УГОВОРА**

Рок за доношење Одлуке о додели уговора је 25 (двадесетпет) дана од дана отварања понуда.

#### **V - 26 РОК У КОМЕ ЋЕ УГОВОР БИТИ ЗАКЉУЧЕН**

Према члану 113. став 1. Закона о јавним набавкама Наручилац ће уговор о јавној набавци доставити понуђачу коме је уговор додељен у року од осам (8) дана од дана протекла рока за подношење захтева за заштиту права.

Ако је у конкретној набавци поднет захтев за заштиту права, уговор о јавној набавци са изабраним понуђачем ће се закључити по окончању поступка заштите којим је потврђена одлука Наручиоца о додели уговора.

У случају да је поднета само једна понуда Наручилац може закључити уговор пре истека рока за подношење захтева за заштиту права, у складу са чл. 112. став 2. тачка 5) ЗЈН РС.

Ако понуђач коме је додељен уговор одбије да закључи уговор о јавној набавци, Наручилац задржава право да закључи уговор са првим следећим најповољнијим понуђачем.

#### **V-27 ОБУСТАВА ЈАВНЕ НАБАВКЕ**

Наручилац ће обуставити поступак јавне набавке уколико нису испуњени услови за доделу уговора из чл. 107. ЗЈН РС.

Наручилац може да обустави поступак јавне набавке из објективних и доказаних разлога којки се нису могли предвидети у време покретања поступка и који онемогућавају да се започети поступак оконча, или услед којих је престала потреба Наручиоца за предметном набавком због чега се неће понављати у току исте буџетске године, односно у наредних шест месеци.

#### **V - 28 ТРОШКОВИ ПРИПРЕМАЊА ПОНУДЕ**

Понуђач може да у оквиру понуде достави укупан износ и структуру трошкова припремања понуде. Трошкове припреме и подношења понуде сноси искључиво понуђач и не може тражити од Наручиоца накнаду трошкова.

Ако је поступак јавне набавке обустављен из разлога који су на страни Наручиоца, наручиоц је дужан да понуђачу надокнади трошкове прибављања средства обезбеђења, под условом да је понуђач тражио накнаду тих трошкова у понуди.

## V -29 ОСТАЛО

За све што није наведено у овој конкурсној документацији примењују се одредбе Закона о јавним набавкама („СЛ.гласник РС бр.124/2012, 14/15 и 68/15), Правилник о обавезним елементима конкурсне документације у поступцима јавних набавки и начину доказивања испуњености услова („СЛ.гласник РС бр.86/2015), као и остали подзаконски прописи којима су регулисане јавне набавке.

Потпис овлашћеног лица

---



**VI СПИСАК ОБРАЗАЦА КОЈИ ЧИНЕ САСТАВНИ ДЕО КОНКУРСНЕ  
ДОКУМЕНТАЦИЈЕ (ПОНУДЕ)**

<b>РЕД.БР.</b>	<b>НАЗИВ ОБРАСЦА</b>	<b>БРОЈ ОБРАСЦА</b>
1.	Образац понуде	Образац бр. 1
2.	Спецификација понуде	Образац бр. 1а
3.	Образац структуре цена	Образац бр. 1б
4.	Општи подаци о понуђачу	Образац бр. 2
5.	Општи подаци о подизвођача	Образац бр. 2а
6.	Општи подаци о члану групе понуђача	Образац бр. 3
7.	Изјава о независној понуди	Образац бр. 4
8.	Изјава понуђача о поштовању важећих прописа о заштити на раду, запошљавању и условима рада, заштити животне средине, као и да нема забрану обављања делатности	Образац бр. 5
9.	Трошкови припрема понуде	Образац бр. 6
10.	Референц листа	Образац бр. 7
11.	Овлашћење произвођача	Образац бр. 8
12.	Модел Уговора	

## ОБРАЗАЦ ПОНУДЕ

Понуда бр. \_\_\_\_\_ од \_\_\_\_ . \_\_\_\_ . 2019. године  
 За јавну набавку–15/2019-оп – Набавка материјала за потребе топлификационог система за  
 конзумно подручје Лазареваца

Пуно пословно име понуђача, односно водећег члана групе			
Седиште (место, општина, улица и број)			
e-mail			
телефон		факс	
Овлашћено лице (које ће потписати уговор):			
Особа за контакт		Телефон	
Број текућег рачуна		Пословна банка	
Матични број		ПИБ	
Обвезник ПДВ-а		← (заокружити)	
		ДА НЕ	
Регистар понуђача (Понуђач односно водећи члан групе)		____.____.20____ (уписати: „уписан“ или „није уписан“), као и датум уписа у регистар	

У складу са одредбама ЗЈН РС и условима конкурне документације подносимо:

УПИСАТИ: (самосталну **или** заједничку понуду **или** са подизвођачем)

\* За извршење предмета јавне набавке набавке ангажујемо \_\_\_\_\_ подизвођача (уписати број подизвођача), наведених у обрасцу Списак подизвођача (Образац-2а) из конкурсне документације, који је саставни део ове понуде, који ће извршити \_\_\_\_\_% из предмета овог уговора и то (навести који део предмета набавке према спецификацији понуде):

---



---



---



---

\*\* Предмет јавне набавке извршиће група понуђача наведена у обрасцу Списак чланова групе (Образац-3) из конкурсне документације, на начин дефинисан споразумом понуђача из групе, о међусобном и односу према Наручиоцу, а који су саставни део ове понуде.

## СПЕЦИФИКАЦИЈА ПОНУДЕ

Понуда бр. \_\_\_\_\_ од \_\_\_\_ . \_\_\_\_ . 2019. године

За јавну набавку добара 15/2019-оп – Набавка материјала за потребе топлификационог система за конзумно подручје Лазаревац

Цена (у динарима)	_____ без ПДВ-а,	_____ са ПДВ-
	односно	ом
Стопа ПДВ-а	_____ %	Износ ПДВ-а (у динарима) _____

**Рок важења понуде:** \_\_\_\_\_ (бројем) \_\_\_\_\_ (словима) дана од \_\_\_\_\_ дана  
(најмање 60 дана) \_\_\_\_\_  
окончања поступка отварања понуда

**Рокови испоруке:** сукцесивно по појединачним спецификацијама највише 25 (двадесетпет) дана од дана издавања наруџбенице изабраном испоручиоцу

<b>Место испоруке:</b>	Сукцесивно по појединачним спецификацијама франко магацин ГО Лазаревац (ЈП „Топлификација“)
------------------------	---

Није предвиђено авансно плаћање.

**Услови иначин плаћања:**

-уговорена вредност ће се исплати на текући рачун испоручиоца у року од 45 дана по пријема фактуре и испоруке уговорених добара. Фактура мора да садржи број уговора на основу кога се издаје као и поред сваке ставке редни број односно позицију из обрасца структура цене.

<b>Гарантни рок :</b> (минимум 2 године)	_____ Минимум гарантни рок на испоручену робу од дана испоруке.
---	---

**УПУТСТВО ЗА ПОПУЊАВАЊЕ ПОНУДЕ И ОБРАСЦА СПЕЦИФИКАЦИЈЕ ПОНУДЕ:**

Укупна цена је наведена у обрасцу понуде, док су јединичне цене наведене у обрасцу спецификације понуде.

Потпис овлашћеног лица

## ОБРАЗАЦ СТРУКТУРЕ ЦЕНА

I. Понуда за испоруку опреме и материјала за реконструкцију  
вреловодних цевовода у Карађорђевој улици у Лазаревцу

Ред. бр.	Описпозиције	Јед. мере	Количина	Јединична цена (дин)	Цена
1	2	3	4	6	7

## I. Предизолована опрема

1	Цев--219.1x4.5/315--ЕН10217-2--П235ГХ--ТЦ1-- Додатни захтеви 10,12:12000мм	м	1272		
2	Цев--114.3x3.2/160--ЕН10217-2--П235ГХ--ТЦ1-- Додатни захтеви 10,12:6000мм	м	72		
3	Цев--88.9x3.2/160--ЕН10216-2--П235ГХ--ТЦ1-- Додатни захтеви 10,12:6000мм	м	60		
4	Цев--76.1x2.9/140--ЕН10216-2--П235ГХ--ТЦ1-- Додатни захтеви 10,12:6000мм	м	54		
5	Цев--60.3x2.9/125--ЕН10216-2--П235ГХ--ТЦ1-- Додатни захтеви 10,12:6000мм	м	48		
6	Цев--48.3x2.6/110--ЕН10216-2--П235ГХ--ТЦ1-- Додатни захтеви 10,12:6000мм	м	12		
7	Цев--42.4x2.6/110--ЕН10216-2--П235ГХ--ТЦ1-- Додатни захтеви 10,12:6000мм	м	24		
8	Цев--33.7x2.3/90--ЕН10216-2--П235ГХ--ТЦ1-- Додатни захтеви 10,12:6000мм	м	12		

Напомена: Све цеви морају бити предизоловане у складу са СРП СЕН 253:2005, са двојичним системом за дојаву влаге. Толеранција дужине  $\pm 50$ мм. Документација коју доставља произвођач је 3.1 по СРП СЕН 10204. Цеви 219.1x4.5 су са уграђеним челичним ослонцима на које се цеви ослањају и који су на геодетски тачно утврђеним мерама, са прикључцима на одговарајућим местима и уграђеним преднапрегнутим компензаторима. (Информативна документацијау прилогу Техничких услова). Пре почетка израде доставља се изведена документација за сваку цев појединачно.

10	Цевно колено-219.1x4.5/315-90°-P=1,5 хД,наст.:Цев219.1x4.5--ЕН10217-2--П235ГХ-- ТЦ1--500x500мм	КОМ	6		
10	Цевно колено-114,3x3,2/160-90°-P=1,5 хД,наст.:Цев114,3x3,2--ЕН10217-2--П235ГХ-- ТЦ1--500x500мм	КОМ	20		
11	Цевно колено--88,9x3,2/140-90°-P=1,5 хД,наст.:Цев88,9x3,2--ЕН10216-2--П235ГХ--ТЦ1 --450x450мм	КОМ	22		
12	Цевно колено--76,1x2,9/140-90°-P=1,5 хД,наст.:Цев76,1x2,9--ЕН10216-2--П235ГХ--ТЦ1 --450x450мм	КОМ	14		
13	Цевно колено--60,3x2,9/125-90°-P=1,5 хД,наст.:Цев60,3x2,9--ЕН10216-2--П235ГХ--ТЦ1 --350x350мм	КОМ	18		
14	Цевно колено--48,3x2,6/110-90°-P=1,5 хД,наст.:Цев48,3x2,6--ЕН10216-2--П235ГХ--ТЦ1 --350x350мм	КОМ	4		
15	Цевно колено--42,4x2,6/110-90°-P=1,5 хД,наст.:Цев42,4x2,6--ЕН10216-2--П235ГХ--ТЦ1 --350x350мм	КОМ	14		

Напомена: Сва цевна колена морају бити предизолована у складу са СРПС ЕН253:2005, са двојичним системом за дојаву влаге. Документација коју доставља произвођач је 3.1 по СРПС ЕН 10204.

16	Цевна спојница--219,1/315, Л=700мм	ком	140		
17	Цевна спојница--114.3/200,Л=700мм	ком	46		
18	Цевна спојница--88.9/160,Л=700мм	ком	42		
19	Цевна спојница--76.1/140,Л=700мм	ком	38		
20	Цевна спојница--60.3/125,Л=700мм	ком	36		
21	Цевна спојница--48.3/110и42.4/110,Л=700мм	ком	16		
22	Цевна спојница--33.7/90,Л=700мм	ком	10		

Напомена: Све цевне спојнице морају бити умрежене термоскупљајуће и израђене у складу са СРПС ЕН 489:2003. У комплекту мора бити испоручен сав пратећи материјал потребан за монтажу: бутил каучук трака фабрички нанета, буксне за везивање жица за дојаву влаге, од зрачни чепови, одстојници, чепови за заваривање и ПУР компоненте

**УКУПНО ПРЕДИЗОЛОВАНА ОПРЕМА**

**I. Остала опрема**

23	Лоптасти челични вентил--ДН100НП16	ком	8		
24	Лоптасти челични вентил--ДН80НП16	ком	10		
25	Лоптасти челични вентил--ДН65НП16	ком	6		
26	Лоптасти челични вентил--ДН50НП16	ком	8		
27	Лоптасти челични вентил--ДН40НП16	ком	2		
28	Лоптасти челични вентил--ДН32НП16	ком	24		
29	Лоптасти челични вентил--ДН25НП16	ком	18		

Напомена: Кугласти челични вентил неизолован, у складу са ЕН1983 Сертификат ПЕД97/23/ЕЦ. Документација коју доставља произвођач је 3.1 по СРПС ЕН 10204о испитивањима према СРПС ЕН 12266-1П 10,11,12, тип 3.1. Сви вентили морају бити са крајевима припремљеним за заваривање.

30	Аксијални компензатори АР16/200/110/У/1. Називни пречник: DN200, Називни притисак PN16, пројектна температура 130°C, аксијални помак +-55мм, веза са цевоводом--наставци за заваривање.	ком	32		
----	---	-----	----	--	--

Напомена: Хармоникасти (таласаст) део израђен од материјала Х6CrNiTi18-10 (Џ4572, 1.4541) – ЕН10028-7, цевни наставци израђени од материјала (Џ1214) Р235 GHТC1-ЕН10216-2ТC1. „Хармоника“ са мин. 1000 циклуса. Прорачун „хармонике“ компензатора урадити према ЕЈМАИХ или ЕН14917 којим се доказује потребан број циклуса. Инвеститор задржава право да затражи прорачун на увид и контролу.

31	Челична неизолована цев 168,3x4,5	м	6		
32	Челична неизолована цев 114,3x3,2	м	18		
33	Челична неизолована цев 88,9x3,2	м	18		
34	Челична неизолована цев 76,1x2,9	м	12		
35	Челична неизолована цев 60,3x2,9	м	12		
36	Челична неизолована цев 48,3x2,6	м	6		
37	Челична неизолована цев 42,4x2,6	м	6		
38	Челична неизолована цев 33,7x2,3	м	30		

Напомена: Челична неизолована цев: -ЕН10216-2-П235ГХ-ТЦ1-Додатни захтеви 10,12: 6000мм. Документација коју доставља произвођач је 3.1 по СРПС ЕН10204, следећих димензија и количина:					
39	Бешавни челични цевни лук 168,3x4,5	ком	2		
40	Бешавни челични цевни лук 114,3x3,2	ком	10		
41	Бешавни челични цевни лук 88,9x3,2	ком	12		
42	Бешавни челични цевни лук 76,1x2,9	ком	10		
43	Бешавни челични цевни лук 60,3x2,9	ком	14		
44	Бешавни челични цевни лук 48,3x2,6	ком	4		
45	Бешавни челични цевни лук 42,4x2,6	ком	8		
46	Бешавни челични цевни лук 33,7x2,3	ком	20		
Напомена: Бешавни челични цевни лук $R=1.5xDs, \alpha=90^0$ , у складу са EN10253-2 Type A/DIN2605 П235ГХ-ТЦ1. Документација коју доставља произвођач је 3.1 по СРПС ЕН 10204.					
47	Камена вуна на поцинкованом меркур плетиву, дебљине 50мм, минималне густине $80\text{кг/м}^3$	м <sup>2</sup>	50		
48	Алуминијумски лим, чистоћа материјала 99,5%, 1/2Т, дебљина 0,6мм	м <sup>2</sup>	80		
Напомена:					
УКУПНО ОСТАЛА ОПРЕМА					

**I. УКУПНО ОПРЕМА (Поз. 1 – 48) без ПДВ-а \_\_\_\_\_**

**ПДВ \_\_\_\_\_**

**УКУПНО ОПРЕМА (Поз.1-48) са ПДВ-ом \_\_\_\_\_**

**Упутство за попуњавање обрасца:**

Јединична цена мора да садржи све основне елементе структуре цене, тако да понуђена цена покрива све трошкове који чине укупну цену. Понуда у којој није достављена структура цене, сматраће се неисправном и као таква биће одбијена. Морају бити приказани основни елементи структуре цене као што су јединична цена без ПДВ-ом, укупна цена са ПДВ-ом. У колону (6) уписује се јединична цена без ПДВ-а помножена са количином. У колони (7) уписује се цена са ПДВ-ом помножена са количином.

Цена треба да је изражена у динарима (РСД) по јединици мере са и без ПДВ-а. Јединична цена мора да садржи све основне елементе структуре цене, тако да понуђена цена покрива све трошкове које понуђач има у реализацији набавке. Понуђач са којим наручилац закључи уговор, не може захтевати повећање цена у току трајања уговорене обавезе.

II. Понуда за испоруку опреме и материјала за реконструкцију улице Јанка Стајчића у Лазаревцу од Дома културе до раскрснице "Криваја"

Ред бр.	Опис позиције	Јед. мере	Количина	Јединична цена (дин)	Цена
1	2	3	4	5	6
<b>Предизолована опрема</b>					
1	Цев --114.3x3.2/160--ЕН10217-2 --П235ГХ --ТЦ1--Додатни захтеви 10,12:6000мм	м	410		
2	Цев--88.9x3.2/160--ЕН10216-2--П235ГХ--ТЦ1--Додатни захтеви 10,12:6000мм	м	364		
3	Цев--76.1x2.9/140--ЕН10216-2--П235ГХ--ТЦ1--Додатни захтеви 10,12:6000мм	м	888		
4	Цев--60.3x2.9/125--ЕН10216-2--П235ГХ--ТЦ1--Додатни захтеви 10,12:6000мм	м	660		
5	Цев--48.3x2.6/110--ЕН10216-2--П235ГХ--ТЦ1--Додатни захтеви 10,12:6000мм	м	462		
6	Цев--42.4x2.6/110--ЕН10216-2--П235ГХ--ТЦ1 --Додатни захтеви 10,12:6000мм	м	562		
7	Цев--33.7x2.3/90--ЕН10216-2--П235ГХ--ТЦ1--Додатни захтеви 10,12:6000мм	м	1038		
Напомена: Све цеви морају бити предизоловане у складу са СРПС ЕН 253:2005, са двојичним системом за дојаву влаге. Толеранција дужине ±50 мм. Документација коју доставља произвођач је 3.1 по СРПС ЕН10204.					
8	Цевно колено --114,3x3.6/200-90°- Р=1,5xD, наставак: Цев114,3x3,6-ЕН10217-2 - П235ГХ-ТЦ1-500x500мм	ком	8		
9	Цевно колено --114,3x3.6/200-90°- Р=1,5xD, наставак: Цев114,3x3,6--ЕН10217-2-- П235ГХ--ТЦ1—Додатни захтеви 10,12:1000мм	ком	24		
10	Цевно колено --88,9 x3.2/160-90°- Р=1,5xD, наставак: Цев 88,9x3,2--ЕН10216-2 -- П235ГХ--ТЦ1--450x450мм	ком	16		
11	Цевно колено --76,1 x2.9/140-90°-Р=1,5xD, наставак: Цев 76,1x2,9--ЕН10216-2 --П235ГХ--ТЦ1--450x450мм	ком	18		
12	Цевно колено --76,1 x2.9/140-90°-Р=1,5xD, наставак: Цев76,1x2,9--ЕН10216-2 --П235ГХ--ТЦ1—Додатни захтеви 10,12:1000мм	ком	50		
13	Цевно колено --60,3 x2.9/125-90°-Р=1,5xD, наставак: Цев 60,3x2,9--ЕН10216-2 --П235ГХ--ТЦ1--350x350мм	ком	8		
14	Цевно колено --60,3 x2.9/125-90°-Р=1,5xD, наставак: Цев 60,3x2,9--ЕН10216-2 --П235ГХ--ТЦ1—Додатни захтеви 10,12:1000мм	ком	58		
15	Цевно колено --48,3 x2.6/110-90°-Р=1,5xD, наставак: Цев 48,3x2,6--ЕН10216-2 --П235ГХ--ТЦ1--350x350мм	ком	4		
16	Цевно колено --48,3 x2.6/110-90°-Р=1,5xD, наставак: Цев 48,3x2,6--ЕН10216-2 --П235ГХ--ТЦ1—Додатни захтеви 10,12:1000мм	ком	58		
17	Цевно колено --42,4 x2.6/110-90°-Р=1,5xD, наставак: Цев 42,4x2,6--ЕН10216-2 --П235ГХ--ТЦ1--350x350мм	ком	4		

18	Цевно колено --42,4 x2.6/110-90°-P=1,5хД, наставак: Цев 42,4x2,6 -ЕН10216-2 --П235ГХ--ТЦ1—Додатни захтеви10,12:1000мм	КОМ	42		
19	Цевно колено -- 33,7 x 2.3 / 90 - 90° -P=1,5хД, наставак: Цев 33,7x2,3--ЕН10216-2 --П235ГХ--ТЦ1--350x350мм	КОМ	12		
20	Цевно колено -- 33,7 x 2.3 / 90 - 90° -P=1,5хД, наставак: Цев 33,7x2,3--ЕН10216-2 --П235ГХ--ТЦ1—Додатни захтеви 10,12:1000мм	КОМ	178		
Напомена: Сва цевна колена морају бити предизолована у складу са СРПС ЕН253:2005, са двојичним системом за дојаву влаге. Документација коју доставља произвођач је 3.1 по СРПС ЕН					
21	П рачва -- 114,3 x 3.6 (ЕН10217-2) / 76,1 x *ЕН10216-2)--П235ГХ	КОМ	2		
22	П рачва -- 114,3 x 3.6 (ЕН10217-2) / 60,3 x *ЕН10216-2)--П235ГХ	КОМ	2		
23	П рачва -- 114,3 x 3.6 (ЕН10217-2) / 33,7 x *ЕН10216-2)--П235ГХ	КОМ	16		
24	П рачва -- 88,9 x 3.2 (ЕН10216-2) / 76,1 x *ЕН10216-2)--П235ГХ	КОМ	4		
25	П рачва -- 88,9 x 3.2 (ЕН10216-2) / 48,3 x *ЕН10216-2)--П235ГХ	КОМ	2		
26	П рачва -- 88,9 x 3.2 (ЕН10216-2) / 42,4 x *ЕН10216-2)--П235ГХ	КОМ	2		
27	П рачва -- 88,9 x 3.2 (ЕН10216-2) / 33,7 x *ЕН10216-2)--П235ГХ	КОМ	12		
28	П рачва -- 76,1 x 2.9 (ЕН10216-2) / 76,1 x *ЕН10216-2)--П235ГХ	КОМ	2		
29	П рачва -- 76,1 x 2.9 (ЕН10216-2) / 60,3 x *ЕН10216-2)--П235ГХ	КОМ	2		
30	П рачва -- 76,1 x 2.9 (ЕН10216-2) / 42,4 x *ЕН10216-2)--П235ГХ	КОМ	8		
31	П рачва -- 76,1 x 2.9 (ЕН10216-2) / 33,7 x *ЕН10216-2)--П235ГХ	КОМ	50		
32	П рачва -- 60,3 x 2.9 (ЕН10216-2) / 33,7 x *ЕН10216-2)--П235ГХ	КОМ	28		
33	П рачва -- 48,3 x 2.6 (ЕН10216-2) / 33,7 x *ЕН10216-2)--П235ГХ	КОМ	24		
34	П рачва -- 42,4 x 2.6 (ЕН10216-2) / 33,7 x *ЕН10216-2)--П235ГХ	КОМ	28		
35	П рачва -- 33,7 x 2.3 (ЕН10216-2) / 33,7 x *ЕН10216-2)--П235ГХ	КОМ	6		
Напомена: Све П рачве морају бити предизоловане у складу са СРПС ЕН 448:2003 са двојичним системом за дојаву влаге. Документација коју доставља произвођач је 3.1 по СРПС ЕН 10204.					
36	Концентрична редукција 114.3 x 3.6 / 200 (ЕН10217-2) / 76,1 x 2,9 / 160 (ЕН10216-2) -- П235ГХ	КОМ	4		
37	Концентрична редукција 88.9 x 3.2 / 160 (ЕН10216-2) / 76,1 x 2,9 / 140 (ЕН10216-2) -- П235ГХ	КОМ	6		
38	Концентрична редукција 76.1 x 2.9 / 140 (ЕН10216-2) / 60,3 x 2,9 / 125 (ЕН10216-2) -- П235ГХ	КОМ	6		



39	Концентрична редукција 76.1 x 2.9 / 140 (ЕН10216-2) / 48,3 x 2,6 / 125 (ЕН10216-2) -- П235ГХ	КОМ	2		
40	Концентрична редукција 60.3 x 2.9 / 125 (ЕН10216-2) / 48,3x2,6/110 (ЕН10216-2)--П235ГХ	КОМ	10		
41	Концентрична редукција 48.3 x 2.6 / 110 (ЕН10216-2)/42,4x2,6/110(ЕН10216-2)--П235ГХ	КОМ	12		
42	Концентрична редукција 42.4 x 2.6 / 110 (ЕН10216-2)/33,7x2,3/90(ЕН10216-2)--П235ГХ	КОМ	12		
Напомена: Све концентричне редукције морају бити предизоловане у складу са СРПС ЕН 448:2003 са двојичним системом за дојаву влаге. Документација коју доставља произвођач је 3.1 по СРПС ЕН 10204.					
43	Т рачва -- 114.3 x 3.6 (ЕН10217-2) / 33.7 x 2.3 (ЕН10216-2)--П235ГХ,	КОМ	2		
44	Т рачва -- 88.9 x 3.2 (ЕН10216-2) / 33.7 x 2.3 (ЕН10216-2)--П235ГХ,	КОМ	2		
45	Т рачва -- 76.1 x 2.9 (ЕН10216-2) / 33.7 x 2.3 (ЕН10216-2)--П235ГХ	КОМ	4		
46	Т рачва -- 48.3 x 2.6 (ЕН10216-2) / 33.7 x 2.3 (ЕН10216-2)--П235ГХ	КОМ	2		
47	Т рачва -- 42.4 x 2.6 (ЕН10216-2) / 33.7 x 2.3 (ЕН10216-2)--П235ГХ	КОМ	2		
48	Т рачва -- 33.7 x 2.3 (ЕН10216-2) / 33.7 x 2.3 (ЕН10216-2)--П235ГХ	КОМ	10		
Напомена: Све Т рачве морају бити предизоловане у складу са СРПС ЕН 448:2003 са двојичним системом за дојаву влаге. Документација коју доставља произвођач је 3.1 по СРПС ЕН 10204. Прикључна цев нема скретања.					
49	Лоптасти Вентил са манипулативним вретеном -- ДН100НП16--ЕН1983:2006 (Директива 97/23/ЕЦ). Отварање и затварање помоћу Т кључа.	КОМ	2		
Напомена: Предизоловани лоптасти вентил са манипулативним вретеном и крајевима за заваривање (директива 97/23/ЕЦ) у складу са SRPS EN 448 са двојичним системом за дојаву влаге. Цевни продужци, тело и манипулативно вретено морају бити од П235ГХ. Кугла и облога вретена од нерђајућег челика. Кућиште вретена од П355НХ. Отварање и затварање помоћу Т кључа. Документација коју доставља произвођач је 3.1 по СРПС ЕН 10204					
50	Лоптасти челични вентил--ДН25НП16	КОМ	16		
Напомена: Кугласти челични вентил неизолован, у складу са ЕН1983 Сертификат ПЕД97/23/ЕЦ. Документација коју доставља произвођач је 3.1 по СРПС ЕН 10204 о испитивањима према СРПС ЕН 12266-1П 10,11,12,тип 3.1. Сви вентили морају бити са крајевима припремљеним за заваривање					
51	Цевна спојница--114.3/200, Л=700мм	КОМ	152		
52	Цевна спојница--88.9/160, Л=700мм	КОМ	112		
53	Цевна спојница--76.1/140, Л=700мм	КОМ	336		
54	Цевна спојница--60.3/125, Л=700мм	КОМ	244		
55	Цевна спојница--48.3/110и42.4/110, Л=700мм	КОМ	384		
56	Цевна спојница--33.7/90, Л=700мм	КОМ	612		
Напомена: Све цевне спојнице морају бити умрежене термоскупљајуће и израђене у складу са СРПС ЕН489:2003. У комплекту мора бити испоручен сав пратећи материјал потребан за монтажу: бутил каучук трака фабрички нанета, буксне за везивање жица за дојаву влаге, одзрачни чепови, одстојници, чепови за заваривање и ПУР компоненте АиБ					

57	Цевна блинд капа--114.3/200мм	КОМ	2		
58	Цевна блинд капа--88.9/160мм	КОМ	2		
59	Цевна блинд капа--76.1/140мм	КОМ	2		
60	Цевна блинд капа--42.4/110мм	КОМ	8		
61	Цевна блинд капа--33.7/90мм	КОМ	180		
Напомена: Све цевне блинд капе морају бити термоскупљајуће и израђене у складу са СРПС ЕН489:2003. У комплекту мора бити испоручен сав пратећи материјал потребан за монтажу.					
62	Компензациони јастук тип I (1000x120x40мм)	КОМ	1500		
63	Компензациони јастук тип II (1000x240x40мм)	КОМ	900		
Напомена:					
64	Полиуретанске гредице 100x100x600мм	КОМ	986		
Напомена:					

**II. УКУПНО ОПРЕМА (Поз. 1 – 64) без ПДВ-а \_\_\_\_\_**

**ПДВ \_\_\_\_\_**

**УКУПНО ОПРЕМА (Поз.1-64) са ПДВ-ом \_\_\_\_\_**

**Упутство за попуњавање обрасца:**

Јединична цена мора да садржи све основне елементе структуре цене, тако да понуђена цена покрива све трошкове који чине укупну цену. Понуда у којој није достављена структура цене, сматраће се неисправном и као таква биће одбијена. Морају бити приказани основни елементи структуре цене као што су јединична цена без ПДВ-ом, укупна цена са ПДВ-ом. У колону (6) уписује се јединична цена без ПДВ-а помножена са количином. У колони (7) уписује се цена са ПДВ-ом помножена са количином.

Цена треба да је изражена у динарима (РСД) по јединици мере са и без ПДВ-а. Јединична цена мора да садржи све основне елементе структуре цене, тако да понуђена цена покрива све трошкове које понуђач има у реализацији набавке. Понуђач са којим наручилац закључи уговор, не може захтевати повећање цена у току трајања уговорене обавезе.

III. Понуда за испоруку опреме и материјала за I фазу Пројекта мреже примарног развода огранка "б" на магистралу "Северна2" у Лазаревцу-Ватрогасни дом и нови МУП

Ред. бр.	Опис позиције	Јед. мере	Коли чина	Јединична Цена (дин)	Цена
1	2	3	4	6	7

I. Предизолована опрема

1	Цев-139.7x3.6/225--ЕН10217-2--П235ГХ--ТЦ1-- Додатни захтеви 10,12:12000мм	м	308		
2	Цев--42.4x2.6/110--ЕН10216-2--П235ГХ--ТЦ1-- Додатни захтеви10,12:6000мм	м	204		
<b>Напомена:</b> Све цеви морају бити предизоловане у складу са СРПС ЕН253:2005, са двојичним системом за дојаву влаге. Толеранција дужине ± 50 мм. Документација коју доставља произвођач је 3.1 по СРПС ЕН 10204.					
3	Цевно колено--139.7x3.6/225- 90°- Р=1,5хД, наставак: Цев 139.7x3.6--ЕН10217-2--П235ГХ-- ТЦ1—Додатни захтеви 10,12:1000мм	ком	20		
4	Цевно колено--88,9x3.2/140-90°- Р=1,5хД, наст.: Цев 88,9x3,2--ЕН10216-2--П235ГХ--ТЦ1- Додатни захтеви 10,12:1000мм	ком	2		
5	Цевно колено--76,1x2.9/140-90°- Р=1,5хД, наст.: Цев76,1x2,9--ЕН10216-2--П235ГХ--ТЦ1- Додатни захтеви 10,12:1000мм	ком	2		
6	Цевно колено--42,4x2.6/110-90°-Р=1,5 хД, наст.: Цев 42,4x2,6--ЕН10216-2--П235ГХ-- -ТЦ1-Додатни захтеви 10,12:1000мм	ком	12		
<b>Напомена:</b> Сва бешавна цевна колена морају бити предизолована у складу са СРПС ЕН253:2005, са двојичним системом за дојаву влаге. Документација коју доставља произвођач је 3.1 по СРПС ЕН 10204					
7	П рачва--139.7x3.6 (ЕН10217-2)/88,9x3,2 (ЕН10216-2)--П235ГХ	ком	2		
8	П рачва--139.7x3.6 (ЕН10217-2)/76,1x2,9 (ЕН10216-2)--П235ГХ	ком	2		
9	П рачва--139.7x3.6 (ЕН10217-2)/42,4x2,6 (ЕН10216-2)--П235ГХ	ком	4		
<b>Напомена:</b> Све П рачве морају бити предизоловане у складу са СРПС ЕН448:2003 са двојичним системом за дојаву влаге. Документација коју доставља произвођач је 3.1 по СРПС ЕН 10204.					
10	Лоптасти Вентил са манипулативним вретеном-- ДН32НП16 са вентилом за пражњење са манипулативним вретеном -ЕН1983:2006 (Директива 97/23/ЕЦ).Отварање и затварање помоћу Т кључа	ком	4		
<b>Напомена:</b> Предизоловани лоптасти вентил са манипулативним вретеном и крајевима за заваривање (директива 97/23/ЕЦ) у складу са SRPS EN 448 са двојичним системом за дојаву влаге. Цевни продужеци, тело и манипулативно вретено морају бити од П235ГХ. Кугла и облога вретена од нерђајућег челика. Кућиште вретена од П355НХ. отварање и затварање помоћу Т кључа. Документација коју доставља произвођач је 3.1 по СРПС ЕН 10204					

11	Цевна спојница --139.7/225, Л=700мм	ком	78		
12	Цевна спојница --88.9/160, Л=700мм	ком	6		
13	Цевна спојница --76.1/140, Л=700мм	ком	6		
14	Цевна спојница --42.4/110, Л=700мм	ком	54		
<b>Напомена:</b> Све цевне спојнице морају бити термоскупљајуће и израђене у складу са СРПС ЕН489:2003. У комплекту мора бити испоручен сав пратећи материјал потребан за монтажу: бутил каучук трака, кануса рукавци (трака), филм трака, буксне за везивање жица за дојаву влаге, ПВЦ чепови, одстојници, чепови за заваривање, флекције и ПУР компоненте А и Б					
15	Цевна блинд капа--139.7/225мм	ком	4		
16	Цевна блинд капа--88.9/160мм	ком	2		
17	Цевна блинд капа--76.1/140мм	ком	2		
18	Цевна блинд капа--42.4/110мм	ком	4		
<b>Напомена:</b> Све цевне блинд капе морају бити термоскупљајуће и израђене у складу са СРПС ЕН 489:2003. У комплекту мора бити испоручен сав пратећи материјал потребан за монтажу.					
19	Компензациони јастук тип I (1000x120x40мм)	ком	124		
20	Компензациони јастук тип II(1000x240x40мм)	ком	42		
21	Полиуретанске гредице 100x100x600мм	ком	160		

II. Остала опрема

22	Челична неизолована цев-139.7x3.6	м	6		
<b>Напомена:</b> Челична неизолована цев: - ЕН10216-2 - П235ГХ - ТЦ1 - Додатни захтеви 10,12: 6000 мм. Документација коју доставља произвођач је 3.1 по СРПС ЕН 10204, следећих димензија и количина.					
23	Концентрична редукција ДН125/ДН100	ком	2		
<b>Напомена:</b> Бешавна редукција, у складу са EN10253-2 Type A/ DIN2605 П235ГХ - ТЦ1. Документација коју доставља произвођач је 3.1 по СРПС ЕН 10204.					
24	Лоптасти неизоловани челични вентил--ДН40 НП16 са крајевима припремљеним за заваривање ЕН13709:2003	ком	2		
<b>Напомена:</b> Кугласти челични вентил неизолован, у складу са EN1983 Сертификат ПЕД 97/23/ЕЦ. Документација коју доставља произвођач је 3.1 по СРПС ЕН 10204 о испитивањима према СРПС ЕН 12266-1 П10,11,12, тип 3.1. Сви вентили морају бити са крајевима припремљеним за заваривање.					

**III.УКУПНО ОПРЕМА (Поз.1-24) без ПДВ-а \_\_\_\_\_**

**ПДВ \_\_\_\_\_**

**УКУПНО ОПРЕМА (Поз.1-24) са ПДВ-ом \_\_\_\_\_**

**Упутство за попуњавање обрасца:**

Јединична цена мора да садржи све основне елементе структуре цене, тако да понуђена цена покрива све трошкове који чине укупну цену. Понуда у којој није достављена структура цене, сматраће се неисправном и као таква биће одбијена. Морају бити приказани основни елементи структуре цене као што су јединична цена без ПДВ-ом, укупна цена са ПДВ-ом. У колону (6) уписује се јединична цена без ПДВ-а помножена са количином. У колони (7) уписује се цена са ПДВ-ом помножена са количином.

Цена треба да је изражена у динарима (РСД) по јединици мере са и без ПДВ-а. Јединична цена мора да садржи све основне елементе структуре цене, тако да понуђена цена покрива све трошкове које понуђач има у реализацији набавке. Понуђач са којим наручилац закључи уговор, не може захтевати повећање цена у току трајања уговорене обавезе.

**РЕКАПИТУЛАЦИЈА**  
**ВРЕЛОВОДИ ЗА КОНЗУМНО ПОДРУЧЈЕ ЛАЗАРЕВАЦ**  
**ПОНУДА ЗА ИСПОРУКУ МАТЕРИЈАЛА**

Локација 1	Вреловоди у Карађорђевој улици	УКУПНО без пдв-а _____
Локација 2	Вреловоди у улици Јанка Стајчића	УКУПНО без пдв-а _____
Локација 3	Вреловод Огранак 6 1.фаза	УКУПНО без пдв-а _____

УКУПНО ВРЕЛОВОДИ	УКУПНО без ПДВ-а _____
	ПДВ _____
	УКУПНО са ПДВ-ом _____

\_\_\_\_\_  
Потпис овлашћеног лица понуђача

**ОПШТИ ПОДАЦИ О ПОНУЂАЧУ**

<b>НАЗИВ ПОНУЂАЧА</b>	
<b>СЕДИШТЕ И АДРЕСА ПОНУЂАЧА</b>	
<b>ОДГОВОРНО ЛИЦЕ – ДИРЕКТОР</b>	
<b>ОСОБА ЗА КОНТАКТ</b>	
<b>ТЕЛЕФОН</b>	
<b>ЕЛЕКТРОНСКА ПОШТА</b>	
<b>РАЧУН И БАНКА</b>	
<b>МАТИЧНИ БРОЈ</b>	
<b>ПИБ</b>	
<b>ВРСТА ПРАВНОГ ЛИЦА (микро, мало, средње, велико, ЈП или физичко лице</b>	

Датум \_\_\_\_\_

Потпис овлашћеног лица

\_\_\_\_\_

Образац попуњава понуђач који наступа самостално или понуђач – носилац посла.  
Образац потписује и оверава овлашћено лице понуђача.

**ОПШТИ ПОДАЦИ О ПОДИЗВОЂАЧУ**

<b>НАЗИВ ПОДИЗВОЂАЧА</b>	
<b>СЕДИШТЕ И АДРЕСА ПОДИЗВОЂАЧА</b>	
<b>МАТИЧНИ БРОЈ</b>	
<b>ПИБ</b>	
<b>ИМЕ ОСОБЕ ЗА КОНТАКТ</b>	
<b>ПРОЦЕЊЕНА УКУПНА ВРЕДНОСТ НАБАВКЕ КОЈИ ЋЕ ИЗВРШИТИ ПОДИЗВОЂАЧ</b>	
<b>ДЕО ПРЕДМЕТНЕ НАБАВКЕ КОЈИ ЋЕ ИЗВРШИТИ ПОДИЗВОЂАЧ</b>	
<b>ЕЛЕКТРОНСКА ПОШТА</b>	

**НАПОМЕНА:**

Табелу „Подаци о подизвођачу“ попуњавају само они понуђачи који подносе понуду са подизвођачем, а уколико има већи број подизвођача од једног, потребно је да се наведени образац копира у потребном броју примерака, да се попуни и достави за сваког од подизвођача.



<b>НАЗИВ ЧЛАНА ГРУПЕ ПОНУЂАЧА</b>	
<b>СЕДИШТЕ И АДРЕСА ЧЛАНА ГРУПЕ ПОНУЂАЧА</b>	
<b>ОДГОВОРНО ЛИЦЕ ЧЛАНА ГРУПЕ - ДИРЕКТОР</b>	
<b>ОСОБА ЗА КОНТАКТ</b>	
<b>ТЕЛЕФОН</b>	
<b>ЕЛЕКТРОНСКА ПОШТА</b>	
<b>РАЧУН И БАНКА</b>	
<b>МАТИЧНИ БРОЈ</b>	
<b>ПИБ</b>	

Датум \_\_\_\_\_

Потпис овлашћеног лица  
\_\_\_\_\_**НАПОМЕНА:**

Образак копирати у потребном броју примерака за сваког члана групе понуђача .

Образак потписује и оверава овлашћено лице носиоца посла групе понуђача или овлашћено лице члана групе.

У складу са чланом 26.3ЈН РС и Правилником о обавезним елементима коникурсне документације у поступцима јавних набавки и начину доказивања испуњености услова, дајемо следећу

### ИЗЈАВУ О НЕЗАВИСНОЈ ПОНУДИ

У отвореном поступку јавне добара

**Ознака набавке: 15/2019-оп Набавка материјала за потребе топлификационог система за конзумно подручје Лазаревца**

да понуду подносимо независно, без договора са другим понуђачима или заинтересованим лицима.

**1) У случају самосталног наступа**

---

Назив понуђача

---

Печат и потпис  
овлашћеног лица

**2) У случају заједничке понуде:**

**ЧЛАНОВИ ГРУПЕ ПОНУЂАЧА**

---

Назив водећег члана групе

---

Печат и потпис  
овлашћеног лица

---

Назив члана групе

---

Печат и потпис  
овлашћеног лица

---

Назив члана групе

---

Печат и потпис  
овлашћеног лица

---

Назив члана групе

---

Печат и потпис  
овлашћеног лица

### 3) У случају наступа са подизвођачем

_____ Назив носиоца посла	_____ Печат и потпис овлашћеног лица
_____ Назив подизвођача	_____ Печат и потпис овлашћеног лица
_____ Назив подизвођача	_____ потпис овлашћеног лица

У зависности од начина подношења понуде (самостално, заједничка понуда или са подизвођачем) непотребно прецртати. По потреби образац копирати.

**Напомена:** У случају постојања основане сумње у истинитост изјаве о независној понуди, Наручулац ће одмах обавестити организацију надлежну за заштиту конкуренције. Организација надлежна за заштиту конкуренције, може понуђачу изрећи меру забране учешћа у поступку јавне набавке ако утврди да је понуђач, повредио конкуренцију у поступку јавне набавке у смислу закона којим се уређује заштита конкуренције. Мера забране учешћа у поступку јавне набавке може трајати до две године. Повреда конкуренције представља негативну референцу, у смислу члана 82. став 1. тачка 2. Закона. Уколико понуду подноси група понуђача, односно Понуђач са подизвођачем Изјава мора бити потписана од стране овлашћеног лица сваког члана групе, односно сваког подизвођача и оверена печатом.

**Образац бр.5 ИЗЈАВА О ПОШТОВАЊУ ВАЖЕЋИХ ПРОПИСА О ЗАШТИТИ НА РАДУ, ЗАПОШЉАВАЊУ И УСЛОВИМА РАДА, ЗАШТИТИ ЖИВОТНЕ СРЕДИНЕ И ДА НЕМА ЗАБРАНУ ОБАВЉАЊА ДЕЛАТНОСТИ**

У складу са чланом 75. Став 2. ЗЈНРС и Правилником о обавезним елементима коникурсне документације у поступцима јавних набавки и начину доказивања испуњености услова дајемо следећу

**ИЗЈАВУ**

О ПОШТОВАЊУ ОБАВЕЗА КОЈЕ ПРОИЗИЛАЗЕ ИЗ ВАЖЕЋИХ ПРОПИСА О ЗАШТИТИ НА РАДУ, ЗАПОШЉАВАЊУ И УСЛОВИМА РАДА, ЗАШТИТИ ЖИВОТНЕ СРЕДИНЕ И ДА ПОНУЂАЧ/ СВАКИ ОД ПОДИЗВОЂАЧА /СВАКИ ЧЛАН ГРУПЕ НЕМА ЗАБРАНУ ОБАВЉАЊА ДЕЛАТНОСТИ КОЈА ЈЕ НА СНАЗИ У ВРЕМЕ ПОДНОШЕЊА ПОНУДЕ

уотвореном поступку јавне набавке добара – Набавка материјала за потребе топлификационог система за конзумно подручје Лазаревца

Датум \_\_\_\_\_

Потпис овлашћеног лица

\_\_\_\_\_

**Напомена:**

*Изјава мора да буде потписана од стране овлашћеног лица понуђача и оверена печатом. Уколико понуду подноси група понуђача, сваки члан групе мора посебно потписати и печатом оверити наведену Изјаву.*

У складу са чланом 88.став 1. ЗЈНРС и Правилником о обавезним елементима коникурсне документације у поступцима јавних набавки и начину доказивања испуњености услова, достављамо

### ТРОШКОВЕ ПРИПРЕМЕ ПОНУДЕ

У отвореном поступку јавне набавке добара - Набавка материјала за потребе топлификационог система за конзумно подручје Лазаревца

(уписати пуно пословно име и седиште понуђача/члана групе, матични број и ПИБ који је имао наведене трошкове)

Р.б.	Врста трошка	Износ (у динарима)
1		
2		
3		
4		
5		
<b>УКУПНАН ИЗНОС ТРОШКОВА ПРИПРЕМАЊА ПОНУДЕ:</b>		

Трошкове припреме и подношења понудесноси искључиво понуђач ине може тражити од наручиоца накнаду трошкова.

Ако је поступак јавне набавке обустављен из разлога који су на страни наручиоца, наручилац је дужан да понуђачу надокнади трошкове израде узорка или модела, ако су израђени у складу са техничким спецификацијама наручиоца и трошкове прибављања средства обезбеђења, под условом да је понуђач тражио накнаду тих трошкова у својој понуди

**Напомена:** Достављање овог обрасца није обавезно.

Потпис овлашћеног лица понуђача

Број јавног набавке :15/2019-оп

(референц листу доставити за претходних 5 година – 2014/15/16/17/18. годину)

р.бр	назив Наручиоца адреса контакт особа број телефона	Број уговора Предмет уговора	Вредност испоручених добара	период испоруке добара

**Прилог уз референц листу:**

Обавезан прилог уз овај образац су фотокопије оверена/е потврда/е о реализацији уговора/послова, као и фотокопије привремених, окончаних ситуација, или оверених рачуна и уговора. Овај образац копирати у потребан број примерака.

**Потпис овлашћеног лица понуђача:**

\_\_\_\_\_

ЗА: ГРАДСКА ОПШТИНА ЛАЗАРЕВАЦ(Датум)  
Карађорђева бр.42  
11550 Л А З А Р Е В А Ц

---

*(Назив произвођача)*

који је произвођач следећих добара:

---

*(назив/или опис робе)*

има фабрике у \_\_\_\_\_

*(назив, место, и адреса фабрике)*

овим овлашћује \_\_\_\_\_

---

*(назив и адреса овлашћеног представника)*

да у своје или име произвођача поднесе понуду за јавни позив број 15/2019-оп и касније преговара и да потпише уговор са наручиоцем за напред наведена добра.

Потпис овлашћеног лица произвођача

---

НАПОМЕНА: Ово овлашћење треба да буде на Меморандуму произвођача и/ или представништва произвођача, потписано од стране овлашћеног лица.

РЕПУБЛИКА СРБИЈА  
ГРАД БЕОГРАД  
ГРАДСКА ОПШТИНА ЛАЗАРЕВАЦ  
Председник  
I-01 Број: 404-\_\_\_/2019  
Датум: \_\_\_ 2019.године

МОДЕЛ УГОВОРА  
УГОВОР О НАБАВЦИ ДОБРА

Зкључен дана \_\_.\_\_\_\_.2019. године, између уговорних страна:

1. Градска општине Лазаревац, ул.Карађорђева бр.42, матични број 17329251, шифра делатности 8411, ПИБ 101135869, коју заступа Председник Бојан Синђелић (у даљем тексту: **Наручилац**) и
2. \_\_\_\_\_ из \_\_\_\_\_, ул. \_\_\_\_\_, матични број \_\_\_\_\_, шифра делатности \_\_\_\_\_, ПИБ \_\_\_\_\_, кога заступа \_\_\_\_\_, (у даљем тексту **Испоручилац**).

**Напомена:** У случају да се подноси заједничка поднуда, као друга уговорна страна се уписују сви чланови групе, наведени у Обрасцу: Списак чланова групе из конкурсне документације, док уговор у име групе потписује члан одређен међусобним споразумом чланове групе.

2. \_\_\_\_\_, са седиштем у \_\_\_\_\_ ул. \_\_\_\_\_, кога заступа \_\_\_\_\_, Матични бр. \_\_\_\_\_, ПИБ: \_\_\_\_\_ текући рачун \_\_\_\_\_, удаљем тексту: члан групе.

3. \_\_\_\_\_, са седиштем у \_\_\_\_\_ ул. \_\_\_\_\_, кога заступа \_\_\_\_\_, Матични бр. \_\_\_\_\_, ПИБ: \_\_\_\_\_ текући рачун \_\_\_\_\_, удаљем тексту: члан групе.

**Уговорне стране констатују:**

- да је Наручилац, на основу Закона о јавним набавкама ("Службени гласник РС", број 124/2012, 14/15 и 68/15) спровео поступак јавне набавке отворени поступак ЈН 15/2019-оп, чији је предмет набавка добра- Набавка материјала за потребе топлификационог система за конзумно подручје Лазаревцана основу позива објављеног на порталу Управе за јавне набавке и интернет страници Наручиоца.



- да је Понуђач доставио (самосталну/заједничку/са подизвођачем) понуду број \_\_\_\_\_, (попуњава Наручилац) која у потпуности одговара условима из конкурсне документације, налази се у прилогу Уговора и саставни је део Уговора. Да је Наручилац Одлуком о додели уговора број \_\_\_\_\_ (попуњава Наручилац,) доделио уговор за набавку добра-Набавка материјала за потребе топлификационог система за конзумно подручје Лазареваца Понуђачу \_\_\_\_\_ (попуњава Наручилац)

-да Наручилац овај уговор закључује на основу члана 113. став 1. Закона о јавним набавкама.

## Предмет уговора

### Члан 1.

Предмет овог Уговора је набавка добра-Набавка материјала за потребе топлификационог система за конзумно подручје Лазареваца свему према усвојеној понуди заведеној код Понуђача под бројем \_\_\_\_\_ од \_\_\_\_\_, 2019. године и код Наручиоца бр. \_\_\_\_\_ од \_\_\_\_\_ 2019 и Спецификацији из конкурсне документације, које чине саставни део уговора и којом је прецизирана врста и количина добара која је предмет набавке.

(Испоручилац добра наступа са подизвођачем \_\_\_\_\_, ул \_\_\_\_\_ из \_\_\_\_\_, који ће делимично извршити предметну набавку, у делу: \_\_\_\_\_ -ако не наступа са подизвођачем не попуњавати)

### Члан 2

Испоручилац се обавезује да ће испоручити добра из Члана 1. Уговора, франко магацин ГО Лазаревац (ЈП „Топлификација“).

### Члан 3.

Укупна цена добара која представља предмет јавне набавке је \_\_\_\_\_ динара без ПДВ-а односно \_\_\_\_\_ динара са ПДВ-ом, у цену је обрачуната и испорука. Цена је фиксна.

-Наручилац се обавезује да уговорену вредност исплати на текући рачун Испоручиоца \_\_\_\_\_ вирманом у року до \_\_\_\_\_ дана од дана пријема добра на адресу франко магацин ГО Лазаревац (ЈП „Топлификација“), законски рок и испостављеним фактурама.

Финансијске обавезе које доспевају у наредној буџетској години биће реализоване највише до износа средстава која ће им за ту намену бити одобрена у тој буџетској години.

## СРЕДСТВА ФИНАНСИЈСКОГ ОБЕЗБЕЂЕЊА

### Члан 4

Испоручилац једужан да у року од седам дана од дана закључења уговора, као средство финансијског обезбеђења преда наручиоцу оригинал банкарску гаранцију за **добро извршење посла** која мора трајати пет дана дуже од периода предвиђеног за реализацију уговора, и то у висини од 10% од укупно уговорене цене, без ПДВ-а. Поднета банкарска гаранција мора бити безусловна, неопозива и платива на први позив, без приговора.

Наручилац има право да активира банкарску гаранцију за озбиљност понуде ако Извођач при закључењу уговора не достави банкарску гаранцију за добро извршење посла.

Банкарска гаранција за добро извршење посла може бити послата на наплату пословној банци Извођача уколико Извођач, ни после упућене опомене, не продужи њено важење.

Оригинал **банкарска гаранција за отклањање грешака** у гарантном року Понуђач којем је додељен уговор дужан је да у року од 7(седам) радних дана од дана примопредаје добара, као средство финансијског обезбеђења преда наручиоцу оригинал банкарску гаранцију за отклањање грешака у гарантном року у висини од 5 % од укупно уговорене цене, без ПДВ-а, која траје 5 дана дуже од гарантног рока. Банкарска гаранција почиње да тече од дана квантитативног и квалитативног пријема предмета уговора и траје 5 дана дуже од истека гарантног рока. Поднета банкарска гаранција мора бити безусловна, неопозива и платива на први позив, без приговора.

## ГАРАНТНИ РОК

### Члан 5.

Гарантни рок испоруке добара износи \_\_\_\_\_ (минимално две године) рачунајући од дана примопредаје добара у ком Испоручилац гарантује Наручиоцу квалитет робе прецизиран у спецификацији понуде

Испоручилац је обавезан да, на дан извршене примопредаје добара који су предмет овог уговора, записнички преда Наручиоцу све гарантне листове за материјале, као и упутства за руковање.

### Члан 6.

Испоручилац је дужан да у току гарантног рока, на први писани позив Наручиоца, отклони о свом трошку све недостатке који се односе на уговорени квалитет добара, а која нису настали неправилном употребом, као и сва оштећења проузрокована овим недостатцима.

Ако Испоручилац не приступи извршењу своје обавезе из претходног става у року од 5 дана по пријему писаног позива од стране Наручиоца, Наручилац ће наплатити банкарску гаранцију за отклањање грешака у гарантном року.

Уколико гаранција за отклањање грешака у гарантном року не покрива у потпуности трошкове настале поводом отклањања недостатака из става 1. Овог члана, Наручилац има право да од Испоручиоца тражи накнаду штете, до пуног износа стварне штете.

## КВАЛИТЕТ ДОБАРА

### Члан 7.

Испоручилац Наручиоцу гарантује да: набавка добра--Набавка материјала за потребе топлификационог система за конзумно подручје Лазаревцада нема стварних недостатака да купљенодобро потпуно одговара свим техничким описима, у спецификацији датим у оквиру конкурсне документације и понуде, које су у прилогу овог уговора;

Испоручилац мора имати сертификате квалитета и атесте који се захтевају по важећим прописима и стандардима те врсте у скалду са пројектном документацијом.**Обавеза Испоручиоца је да Наручиоцу преда приликом испоруке добара - потписан и оверен гарантни лист, техничку документацију и упутства за употребу**

#### **Члан 8.**

Рок испоруке добара је појединачним спецификацијама \_\_\_\_\_ (максимално 25 дана) дана од дана издавања наруџбенице изабраном испоручиоцу.

У случају кашњења Испоручиоца у односу на утврђену динамику испоруке добра (који није последица више силе), Наручилац има право да захтева:

- испуњење уговора и штете настале застојем
- исплату уговорене казне у висини од 2 промила од вредности неиспорученог добра за сваки дан закашњења.

#### **Члан 9.**

Обавезе уговорних страна приликом примопредаје да се пријем добара врши од стране овлашћеног представника Наручиоца и у присуству овлашћеног представника Испоручиоца, да се приликом примопредаје води записник који овлашћени представници Наручиоца и Испоручиоца састављају и потписују, да отпремницу потврђује потписом овлашћени представник Наручиоца. с тим што је дужан да испоручена добра прегледа и да саопшти примедбе Испоручиоцу у погледу видљивих недостатака, као и обавезе Испоручиоца уколико се утврди постојање недостатака;

#### **Члан 10.**

Наручилац је обавезан да приликом испоруке предметних добара изврши квалитативну и квантитативну контролу, о чему се саставља записник који потписује овлашћено лице Наручиоца и представник Испоручиоца

Рекламација на квантитет се доставља Испоручиоцу у року од 8 (осам) дана од дана пријема робе и то достављањем овереног записника о квантитативном пријему робе.

#### **Члан 11.**

Наручилац може раскинути Уговор, ако Испоручилац не испоручи опрему у уговореном року уз претходно остављање Испоручиоцу накнадног рока од 10 дана за испуњење Уговора.

Наручилац може раскинути Уговор и без остављеног накнадног рока, ако му је Испоручилац послао обавештење да неће испунити Уговор или ако из околности конкретног случаја очигледно произилази да Испоручилац неће моћи испунити Уговор ни у накнадном року.

Ако Испоручилац без оправданих разлога одбије да закључи уговор о јавној набавци, након што му је уговор додељен, Наручилац ће доставити Управи за јавне набавке доказ негативне референце.

#### **Члан 12.**

Све што није обухваћено овим Уговором примењиваће се Закон о облигационим односима и други важећи прописи из ове области .

### **Члан 13.**

Све евентуалне спорове који настану у извршењу овог уговора, уговорне стране ће настојати да споразумно реше, а у случају да спор не могу споразумно решити надлежан је Привредни суд у Београду

### **Члан 14.**

Овај Уговор сачињен је у 4 (четири) истоветна примерка, за сваку уговорну страну по 2 (два) примерка, а ступа на снагу даном обостраног потписивања и важи до истека гарантног рока.

**ЗА ИСПОРУЧИОЦА**

**ЗА НАРУЧИОЦА**

#### **Напомена:**

Овлашћено лице понуђача који наступа самостално или са подизвођачем је дужно да модел уговора попуни, потпише и овери, као и парафира и овери сваку страницу, чиме потврђује да је сагласан са моделом уговора.

Када се ради о групи понуђача овлашћени члан групе понуђача је дужан да модел уговора попуни, потпише и овери, чиме потврђује да је сагласан са моделом уговора.

У уговору ће бити наведени сви подизвођачи односно сви чланови групе у заједничкој понуди.

Подаци унети у модел уговора морају се слагати са подацима наведеним у понуди.

У уговору који ће бити закључен са најповољнијим понуђачем биће изостављени непотребни чланови и делови текста у односу на модел уговора (пример: уколико је изабрана самостална понуда, изоставиће се делови текста из модела уговора који се односе на подизвођаче и чланове групе и сл.). У складу са изостављеним текстом, редни бројеви чланова уговора биће измењени у односу на модел уговора.